

Új. Jobb. Sárga.

Gyémántszerszámok
Árlista 2015



5

A világ 5 vezető csiszolóanyag gyártója közé tartozunk.

1893

A Klingspor családi vállalkozás alapításának éve.

Több mint

Háromszáz

képzett technikus és értékesítő munkatárs nyújt szaktanácsadást a felhasználás helyszínén.

260 Mill.

Euro éves forgalom.

Több mint

50

ezer

cikkszám a kínálatban

Klingspor napi termelése:

110.000

lamellás csiszolóanyag

350.000

vágó- és csiszolókorong

Százezer négyzetméter

csiszolópapír és -vászón

2.700

dolgozó gondoskodik naponta vevőink igényeinek kiszolgálásáról.



A nyugat-ukrajnai Lvivben felépített új gyémántszerző gyár garantálja a termékek kiváló minőségét és biztonságos használatát.

Új. Jobb. Sárga.

A gyártástól az értékesítésig tartó teljes folyamat minden lépését ellenőrizve vált a Klingspor a világ vágó- és csiszolóanyag gyártásának egyik vezető vállalatává. Most kihasználva a cégcsoport fejlesztésben, gyártásban, saját globális kereskedelmi hálózatában elért eredményeit, valamint kiváló szerviz- és logisztikai háttérét egy átfogó gyémántszerző-gyártási programot indít.



Klingspor gyémántszerző

Minden egy kézből

Fejlesztés, gyártás, értékesítés, logisztika, szervíz



Kutatás és fejlesztés

Németországban kifejlesztve

Cégünk központjában, a németországi Haigerben működő kutatási és fejlesztési részlegünk már évtizedek óta meghatározó tényezője a vágás- és csiszolástechnológiák továbbfejlesztésének. Magasan képzett szakembereink, valamint a laborokban és teszttálmásokon alkalmazott legmodernebb technika az alapja a Klingspor gyémántszerszámok minőségének és biztonságának.

◀ Csapatmunka: A kutatás- és fejlesztés munkatársai, a termékfelelősök valamint az üzletfejlesztés területén dolgozók együtt elemzik a teszt-eredményeket és tervezik meg a termékválasztékot.



Mérnökökből és tudósokból álló motivált csapat munkája teszi lehetővé a kimagasló teljesítményű és kiváló minőségű gyémántszerzők gyártását.



Speciálisan a gyémántszerzők fejlesztésére berendezett laborban a legmodernebb felszereltséggel és szakmai hozzáértéssel fejlesztik a különféle felhasználásokhoz legalkalmasabb kötőanyagokat.



Ellenőrzött minőség: az új gyémántválaszték teszteléséhez külön tesztállomást létesítettek, ahol gondosan ellenőrzik a teljesítményt, a biztonságot és a környezetvédelmi előírások betartását. Minden új fejlesztés alkalmával addig javítják a termék tulajdonságait, amíg azok a Klingspor magasra tett mércéjének megfelelnek. A szériában gyártott termékek minőségét rögzített paraméterek alapján rendszeresen ellenőrzik.



Klingspor gyémántprogram

A minőség színe sárga:

Klingspor kizárólag akkreditált gyártók gyémántszemcséit és alapanyagait használja fel, hogy ezáltal biztosítsa termékei egyenletes minőségét.



Termelés

Európában gyártott

Az új Klingspor termelőüzem legfőbb jellemzője a legmodernebb géppark és a kiválóan képzett személyzet. A gyémántszerszámok magas minőségét a folyamatos, minden gyártási részletre kiterjedő minőség-ellenőrzés biztosítja: az alapanyagok beszerzésétől a gyártás minden fázisán keresztül egészen a kiszállításig.

◀ Szakképzett személyzet és a legszigorúbb gyártási szabvány gondoskodik a nyugat-ukrajnai Lvivben a legkiválóbb minőségről.



A granulátumot a legmodernebb technológiával, gépek segítségével állítják elő. Ez a gyártási folyamat speciálisan klimatizált termekben történik.



A granulátumot a legszigorúbb tolerancia betartásával rendkívül pontos présgépekkel hidegen formázzák szegmensekké.



Minden egyes szegmest lézerezéssel hegesztenek a hordozó testhez. Ez a csúcstechnológia teremt meg a szerzők biztonságos használatának feltételeit.



A gyártás során független és speciálisan képzett minőségbiztosítási szakemberek ellenőrzik folyamatosan a minőséget. A szegmensek méretének, súlyának, keménységének és tömörségének vizsgálata mellett a kész gyémántszerzőket is alapos minőség-ellenőrzésnek vetik alá.



Klingspor gyémántprogram

Minősített környezetvédelem

A Klingspor a gyártás során nagy gondot fordít minden európai környezetvédelmi norma betartására. Az alkalmazott technológia az idegen anyagok és szálló részecskék kiszűrésével 99 %-os levegő tisztasági fok elérését tesz lehetővé. Minden hulladékot a környezetvédelmi előírásoknak megfelelően kezelnek.

✓ **DIN EN ISO 14001**



Kiszállítás, logisztika, szervíz

Mindig, mindenütt Önökért.

Haigerből a világ minden pontjára: A Klingspor a gyémántszerszámok értékesítésénél saját, világszerte aktív értékesítési csatornáját használja nagyszámú helyi alkalmazottjával, több száz gondosan képzett értékesítési munkatársával és alkalmazás-technikusával. Ez a partnereknek és a végfelhasználóknak magas szállítási képességet, rövid szállítási határidőt és széleskörű tanácsadást jelent.



Klingspor gyémántprogram



Rendszeresen továbbképzett alkalmazás-technológusok és értékesítési munkatársak gondoskodnak világszerte a szakszerű tanácsadástól telefonon és e-mailen keresztül, valamint továbbképzést tartanak a helyszínen a felhasználónál.

Amerika

Stoney Creek, Kanada
Hickory (NC), USA
Tijuana, Mexicó
Lima, Peru
Curitiba, Brazília
Santiago, Chile
Buenos Aires, Argentína

Afrika

Johannesburg,
Dél-afrikai Köztársaság

Európa

Moszkva, Oroszország
Kolding, Dánia
Worksop, Egyesült Királyság
Sittard, Hollandia
Leuven, Belgium
Haiger, Németország
Lviv, Ukrajna
Bielsko-Biala, Lengyelország
Brno, Csehország
Le Perray-en-Yvelines, Franciaország

Wien, Ausztria
Basel, Svájc
Budapest,
Magyarország
Brescia, Olaszország
Belgrad, Szerbia
Bukarest, Románia
Sofia, Bulgária
Madrid, Spanyolország

Ázsia

Qingdao, Kína
Shanghai, Kína
Dubai, Egyesült Arab Emírségek
Pune, India
Bangkok, Thaiföld
Saigon, Vietnám
Singapur, Szingapúr

Ausztrália

Sydney, Ausztrália

◀ Megbízható Pick-to-Light csomagkiszállítási rendszer:
a gyémántszerzők központi raktározása Haigerben történik.

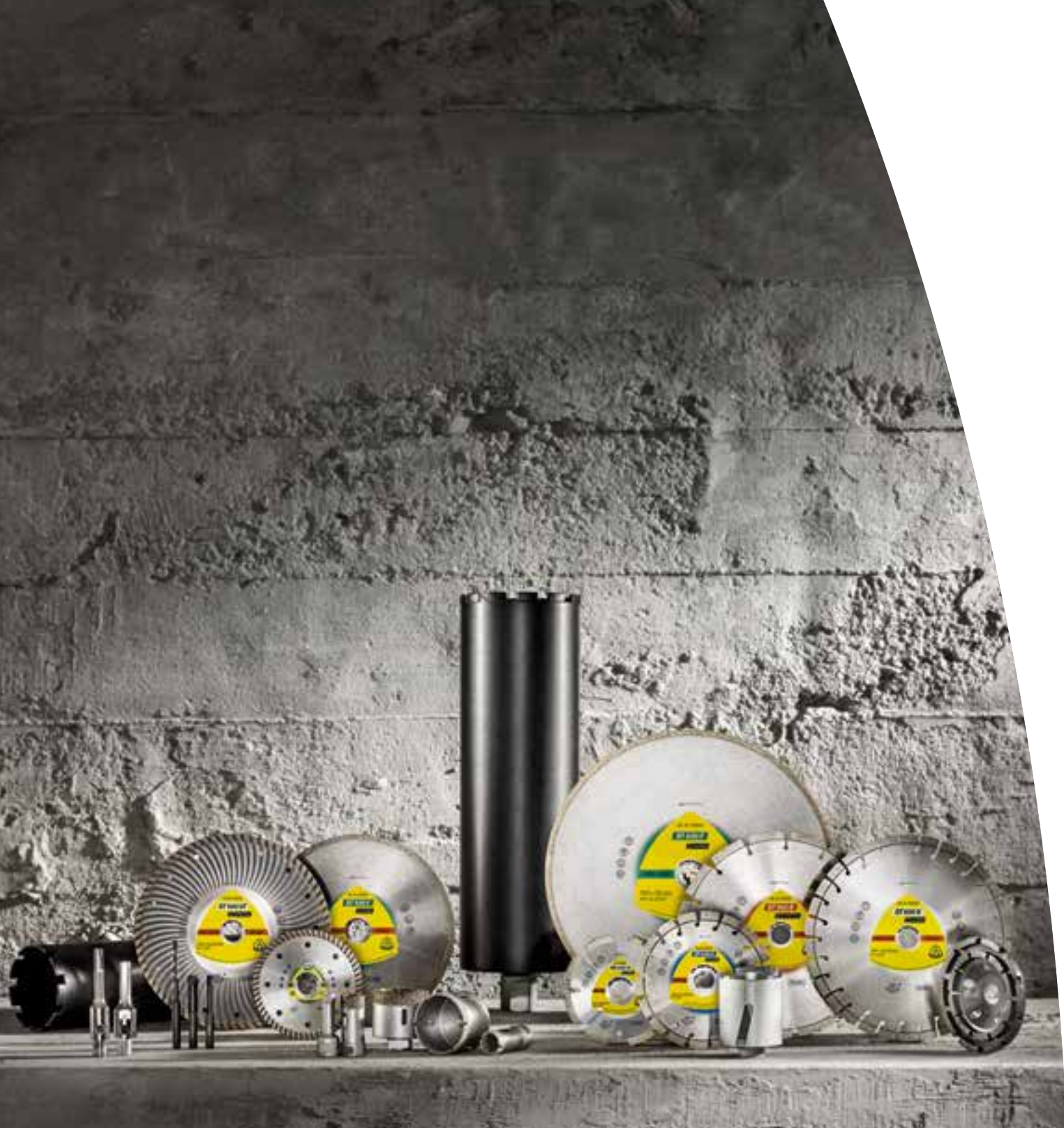

Terméktulajdonságok

Maximális teljesítmény, sokrétű felhasználás.

A Klingspor széles gyémántszerszám választékával gyors, precíz és folyamatos munkavégzést biztosít a felhasználóknak. A gondosan bevizsgált minőségi alapanyagok biztosítják az egyes termékosztályok széles felhasználási területét és a legmagasabb biztonsági szabványokat.



Klingspor gyémántprogram

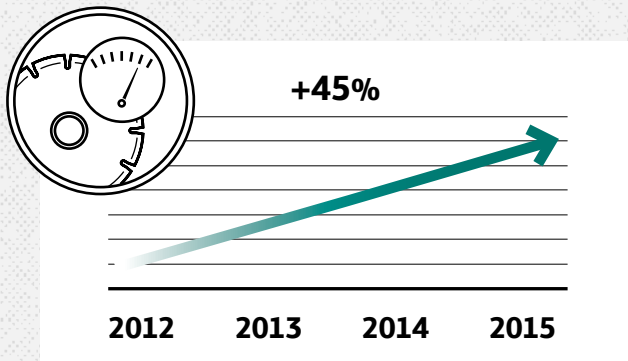

1.

Folyamatos teljesítmény növekedés

Az állandó kutatás, fejlesztés, valamint tesztelés eredményeként a Klingspor gyémántszerszámok teljesítménye néhány év alatt 45 %-kal növekedett.

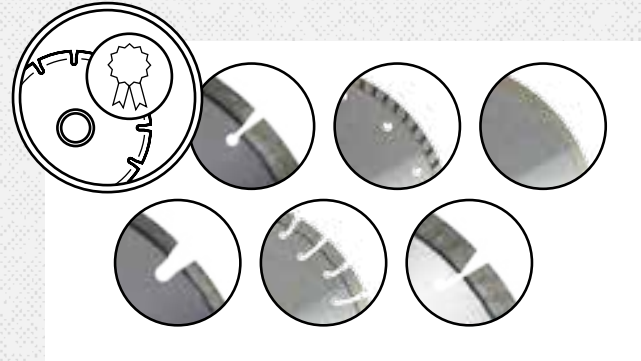

2.

Megbízható szegmenskialakítás

A saját gyártásnak köszönhetően módunk van a gyémántszer-
szám-test és -vágóél optimális összeegyeztetésére. Ez biztosítja
minden tervezett felhasználásnál a maximális teljesítményt.



3.

Széles felhasználási spektrum

A Klingspor gyémántszer-
számok minden ásványi anyag meg-
munkálásához alkalmasak magas- és mélyépítésben, út- és te-
tőépítésnél, kőfaragásnál. Kézi gépeken, asztali mobil gépeken,
elektromos fugavágókon és 20 kW-ig benzinmotoros fugavágókon
egyaránt alkalmazhatók.

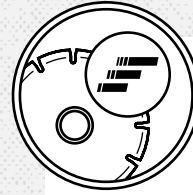

4.

Három termékosztály

Klingspor három, egymással összehangolt termékosztályt kínál.
Minden felhasználó kiválaszthatja az alkalmazáshoz tartozó helyes
gyémántszer-
számot.

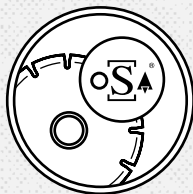
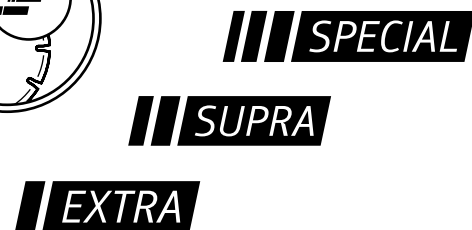

5.

Legmagasabb biztonsági szabványok

Mint minden Klingspor termék, az új Klingspor gyémántszer-
számok is megfelelnek az oSa szigorú irányelveinek és garantálják az
EN 13236 európai biztonsági normák betartását.

oSa® – ez a márkavédjegy a garancia a biztonságos csiszolóanyagokra

A Klingspor az oSa® alapító tagja. A *Csiszolóanyag Gyártók Biztonsági Szervezetének Bejegyzett Egyesülete* a csiszolóanyag gyártók önkéntes egyesülése. A tagok kötelezik magukat arra, hogy betartják a csiszolószerzőszámokra vonatkozó biztonsági, valamint szigorított gyártási és ellenőrzési előírásokat. Az oSa® ezt a kötelezettségét világszerte a védjegyével igazolja, ami a felhasználó számára megnövekedett biztonságot, a kereskedő részére pedig kisebb jótállási kockázatot jelent.

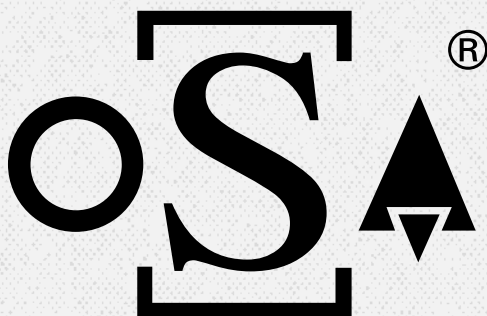

A oSa®-biztonság 7 kritériuma

- ▶ A gyártók önkéntes kötelezettség vállalása
- ▶ A gyártás során vizsgálati berendezések és eljárások
- ▶ Auditált minőségirányítási rendszer dokumentált eljárásokkal
- ▶ Független termék tesztelesek
- ▶ Független biztonsági auditálás külső megbízottakkal
- ▶ Rendszeres gyártás- és termékellenőrzés
- ▶ Egészen a gyártóig való visszakövethetőség biztonsága

Szegmens kialakítás



1.

Standard szegmens

- ▶ jó vágási sebesség
- ▶ jó vágási képesség



2.

Turbó

- ▶ nyugodt futás
- ▶ tiszta vágási élek



3.

Folyamatos vágóél

- ▶ tiszta vágási élek
- ▶ precíz munkavégzés



4.

Turbószegmens

- ▶ nyugodt futás
- ▶ tiszta vágási élek
- ▶ magas vágási sebesség
- ▶ magas élettartam



5.

Rövid fogazás

- ▶ magas vágási képesség
- ▶ tiszta vágási élek



6.

Széles foghézagú

- ▶ nagy vágási sebesség



7.

Szűk foghézagú

- ▶ tiszta vágás
- ▶ nyugodt futás a szűk szegmenshézagok miatt



6.

Védőszegmens

- ▶ optimálisan védi a korongtestet

Termékválaszték

A Klingspor átfogó gyémántprogramjával minden, a piacon előforduló géptípushoz és felhasználáshoz a megfelelő szerzőket kínálja.

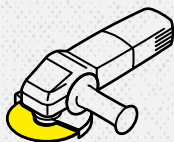

Sarokcsiszoló

Gyémántszerzők az alábbi anyagokhoz:

- ▶ beton
- ▶ vasalt beton
- ▶ tetőcserép
- ▶ esztrich
- ▶ kerámia
- ▶ csempe
- ▶ gázbeton
- ▶ gránit
- ▶ mázas cserép
- ▶ mészhomokkő
- ▶ klinker
- ▶ természetes kövek
- ▶ kályhacserép
- ▶ porfír
- ▶ kvarcit
- ▶ ált. tisztítás

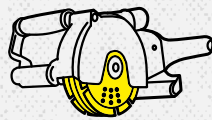

Falhorony maró

Gyémántszerzők az alábbi anyagokhoz:

- ▶ beton
- ▶ mészhomokkő
- ▶ tégl

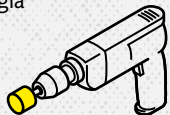

Fúrógép

Gyémántszerzők az alábbi anyagokhoz:

- ▶ beton
- ▶ kerámia
- ▶ csempe
- ▶ mészhomokkő
- ▶ tégl

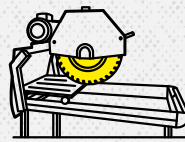

Asztali fűrés

Gyémántszerzők az alábbi anyagokhoz:

- ▶ beton
- ▶ vasalt beton
- ▶ esztrich
- ▶ kerámia
- ▶ tűzálló kövek
- ▶ gránit
- ▶ csempe
- ▶ mészhomokkő
- ▶ klinker
- ▶ kályhacserép
- ▶ samott

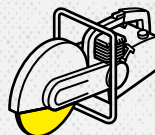

Motoros darabológép

Gyémántszerzők az alábbi anyagokhoz:

- ▶ beton
- ▶ vasalt beton
- ▶ mészhomokkő

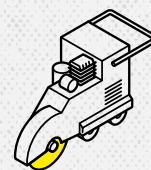

Fugavágógép

Gyémántszerzők az alábbi anyagokhoz:

- ▶ aszfalt
- ▶ beton
- ▶ vasalt beton
- ▶ frissbeton
- ▶ esztrich

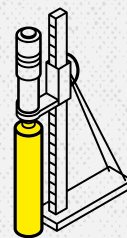

Fúróállvány

Gyémántszerzők az alábbi anyagokhoz:

- ▶ beton
- ▶ vasalt beton



Minden Klingspor gyémánt vágókorong egyaránt alkalmas száraz és nedves vágáshoz.

A három termékosztály

Minden egyes igényre használja a megfelelő szerszámot: a Klingspor gyémánt szerszámokat három termékosztályba soroljuk, valamint ötféle színekkel különböztetjük meg annak érdekében, hogy a felhasználók gyorsan átlássák a legfontosabb alkalmazási területeket.



SPECIAL

900-as termékosztály – Nagyteljesítményű szerszámok kimagasló vágóteljesítménnyel és élettartammal. Azoknak a felhasználóknak, akik a legintenzívebb felhasználás mellett is a legmagasabb teljesítményt és megbízhatóságot várják el a szerszámjuktól.



SUPRA

600-as termékosztály – Profi szerszámok kitűnő ár/teljesítmény viszonyulással. Azoknak a felhasználóknak, akiknek mindennapi munkájukhoz megbízható és jó teljesítményű gyémánt szerszámokra van szükségük.



EXTRA

300-as termékosztály – Márkaminőség attraktív áron. Azoknak a felhasználóknak, akiknek szerszámukkal szemben professzionális az igényük, de azt tartósan nem használják.

Jellemzők

Azonnal láthatók a legfontosabb információk: a felhasználási terület, a termék-osztály és az alkalmazás főbb ismérvei: ezek a gyémántszerzők termékjellemzői, melyek tartalmazzák a legfontosabb felhasználási útmutatásokat és gyors segítséget nyújtanak a helyes szerzők kiválasztásában.

1.

Klingspor cikkszám

2.

Típus

A típusmegnevezés a termékcsoporthoz, a termék-osztály és a felhasználási terület meghatározása alapján áll össze.

3.

Felhasználási terület

A szinkódolás meghatározza a szerzők felhasználási területét (lásd 17. oldal lenn).

4.

Biztonsági piktogramok

A piktogramok fontos útmutatóként szolgálnak a gyémántszerzők biztonságos alkalmazásánál és feltétlenül betartandók!

5.

Maximális kerületi sebesség

Ez az adat mindig a színes csíkon található és méter/másodperc-ben adjuk meg.

6.

Klingspor-logó

7.

Információ a gyártóról

Itt a gyártó vállalat adatait és a származási országot találják.

8.

Biztonsági előírások

A Klingspor gyémántszerzők az oSa szigorú biztonsági előírásai és az EN 13236 szabvány alapján készülnek.

9.

Méret mm-ben és coll-ban

Minden gyémánt vágókorongnál megadjuk a méret adatokat mindkét mértékegységben.

10.

Megengedett maximális fordulatszám

Ez az adat mindig a színes csíkon található és a percenkénti fordulatszámot jelenti.

11.

Forgásirány

A nyíl megmutatja a gyémántkorong előírt vágásirányát.



A Klingspor® gyémántszerszámok színekód-rendszere



Aszfalt
fekete



Csempe
zöld

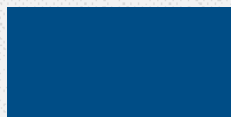

Kő/ tűzálló
kék



Beton
piros



Univerzális
fehér

Fordulatszámok

A Klingspor gyémántszerzőmök nagyteljesítményű termékek, melyeket úgy fejlesztettek ki, hogy azok a legjobb teljesítményt közvetlenül a maximális fordulatszám alatti tartományban érik el. A maximálisan megengedett fordulatszám és üzemi sebesség értéke minden gyémántszerzőmon szerepel. A következő táblázat a megengedett maximális fordulatszámokat tartalmazza, a gyémántszerzőmök átmérője és a megengedett maximális üzemi sebessége alapján.









Klingspor Gyémántprogram

Megengedett maximális üzemi sebesség [m/s]

	30	35	40	45	50	55	60	70	80	100
200	2.865	3.342	3.820	4.297	4.775	5.252	5.730	6.685	7.640	
230	2.491	2.906	3.322	3.737	4.152	4.567	4.982	5.813	6.643	
250	2.292	2.674	3.056	3.438	3.820	4.202	4.584	5.348	6.112	
300	1.910	2.228	2.547	2.865	3.183	3.502	3.820	4.456	5.093	6.360
350	1.637	1.910	2.183	2.456	2.728	3.001	3.274	3.820	4.366	5.450
400	1.432	1.671	1.910	2.149	2.387	2.626	2.865	3.342	3.820	4.770
450	1.273	1.485	1.698	1.910	2.122	2.334	2.547	2.971	3.395	4.240
500	1.146	1.337	1.528	1.719	1.910	2.101	2.292	2.674	3.056	3.810
550	1.042	1.215	1.389	1.563	1.736	1.910	2.084	2.431	2.778	
600	955	1.114	1.273	1.432	1.592	1.751	1.910	2.228	2.547	

Tartalomjegyzék

Termék	Gép	Alkalmazás - anyag	Típus	Oldal
Gyémánt vágókorongok	 Sarokcsiszoló	Univerzális	DT 300 U EXTRA	20
			DT 300 UT EXTRA	20
			DT 600 U SUPRA	21
			DT 900 U SPECIAL	21
			DT 900 UD SPECIAL	22
			DT 900 UT SPECIAL	22
		Beton	DT 900 B SPECIAL	23
		Klinker	DT 900 K SPECIAL	23
		Gránit	DT 600 G SUPRA	24
			DT 900 G SPECIAL	24
		Csempe	DT 300 F EXTRA	25
			DT 600 F SUPRA	25
			DT 900 FT SPECIAL	26
		Falazóhabarcs	DN 600 U SUPRA	26
	Csiszolótányér	DS 300 B EXTRA	27	
		DS 600 B SUPRA	27	
		DT 300 U EXTRA	28	
		DT 600 U SUPRA	28	
	 Falhorony maró	Univerzális	DT 300 U EXTRA	29
			DT 600 U SUPRA	29
 Benzinmotoros daraboló	Univerzális	DT 300 U EXTRA	29	
	Aszfalt	DT 600 U SUPRA	29	
	Beton	DT 602 A SUPRA	30	
		DT 900 B SPECIAL	30	
 Asztali daraboló	Univerzális	DT 300 U EXTRA	31	
		DT 600 U SUPRA	31	
		DT 900 U SPECIAL	32	
	Klinker	DT 900 K SPECIAL	33	
	Csempe	DT 300 F EXTRA	34	
		DT 600 F SUPRA	34	
Tűzálló kövek	DT 900 R SPECIAL	35		
 Fugavágógép	Aszfalt	DT 602 A SUPRA	36	
		DT 902 A SPECIAL	36	
		DT 910 A SPECIAL	37	
		DT 602 B SUPRA	37	
	Beton	DT 902 B SPECIAL	38	
		DT 910 B SPECIAL	38	
Koronafűrők	 Fúrógépek	Beton	DK 612 B SUPRA	42
			DK 654 B SUPRA	43
			DE 600 B SUPRA	44
			DR 912 B SPECIAL	45
			DO 900 B SPECIAL	46
			DD 600 U SUPRA	47
			DK 600 F SUPRA	47
			DB 600 F SUPRA	48
			ADS 200	48
			ABH 80	49

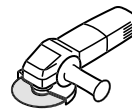

Univerzális

Gyémánt vágókorong

DT 300 U EXTRA



Tulajdonságok

Kivitel	szinterezett
Szegmens	standard
Agresszivitás	■ ■ ■ □ □ □ □ □
Élettartam	■ ■ ■ □ □ □ □ □

Alkalmazási terület:

építkezési anyagok	●
beton, univerzális	●



Előnyök: Univerzális termék általános építőipari anyagok vágására - Jó vágási teljesítmény - Jó ár/teljesítmény arány

átmérő x furat mm-ben	max. kerületi sebesség	megengedett fordulatszám	gép	szegmens mm-ben db/hossz/szél./mag.	csomagolási egység/db	cikkszám	ár/db Ft
115 x 22,23	80 m/s	13300 1/min	sarokcsiszoló	8 / 37 / 1,6 / 7	1	325345	2.868
125 x 22,23	80 m/s	12200 1/min	sarokcsiszoló	9 / 36 / 1,6 / 7	1	325346	3.198
180 x 22,23	80 m/s	8500 1/min	sarokcsiszoló	13 / 38 / 2 / 7	1	325347	5.110
230 x 22,23	80 m/s	6600 1/min	sarokcsiszoló	16 / 40 / 2,3 / 7	1	325348	6.396

Univerzális

Gyémánt vágókorong

DT 300 UT EXTRA



Tulajdonságok

Kivitel	szinterezett
Szegmens	turbó folyamatos
Agresszivitás	■ ■ ■ ■ □ □ □ □ □
Élettartam	■ ■ ■ □ □ □ □ □

Alkalmazási terület:

építkezési anyagok	●
beton, univerzális	●



Előnyök: Univerzálisan alkalmazható, jó vágási teljesítmény, és jó ár/teljesítmény arány jellemzi - Turbófogazás a tiszta és kitörésmentes vágási élék érdekében

átmérő x furat mm-ben	max. kerületi sebesség	megengedett fordulatszám	gép	szegmens mm-ben db/hossz/szél./mag.	csomagolási egység/db	cikkszám	ár/db Ft
115 x 22,23	80 m/s	13300 1/min	sarokcsiszoló	CR / CR / 1,9 / 7	1	325353	3.000
125 x 22,23	80 m/s	12200 1/min	sarokcsiszoló	CR / CR / 1,9 / 7	1	325354	3.330
180 x 22,23	80 m/s	8500 1/min	sarokcsiszoló	CR / CR / 2,2 / 7	1	325355	5.308
230 x 22,23	80 m/s	6600 1/min	sarokcsiszoló	CR / CR / 2,5 / 7	1	325356	6.627

Figyelem: Az árak az ÁFA-t nem tartalmazzák.

Gyémánt vágókorong sarokcsiszolóhoz

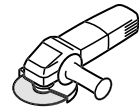

Univerzális

Gyémánt vágókorong

DT 600 U SUPRA



Tulajdonságok

Kivitel	lézerhegesztett
Szegmens	rövid fogazás
Agresszivitás	■■■■■■□□
Élettartam	■■■■■■□□

Alkalmazási terület:

építkezési anyagok	●
beton, univerzális	●
vasalt öreg beton	●
homokkő	●



• rövid fogazás

Előnyök: Univerzálisan alkalmazható - Jó vágási tulajdonság és élettartam a minőségi alapanyagoknak és gyémántnak köszönhetően - Tiszta vágási élék

átmérő x furat mm-ben	max. kerületi sebesség	megengedett fordulatszám	gép	szegmens mm-ben db/hossz/szél./mag.	csomagolási egység/db	cikkszám	ár/db Ft
100 x 16	80 m/s	15300 1/min	sarokcsiszoló	11 / 20 / 2,4 / 9	1	325025	5.110
115 x 22,23	80 m/s	13300 1/min	sarokcsiszoló	13 / 20 / 2,4 / 9	1	322630	5.737
125 x 22,23	80 m/s	12200 1/min	Winkelschleifer	15 / 20 / 2,4 / 9	1	322631	6.396
150 x 22,23	80 m/s	10200 1/min	Winkelschleifer	18 / 20 / 2,4 / 9	1	322632	8.308
180 x 22,23	80 m/s	8500 1/min	sarokcsiszoló	22 / 20 / 2,6 / 9	1	322633	10.221
230 x 22,23	80 m/s	6600 1/min	sarokcsiszoló	30 / 20 / 2,6 / 9	1	322634	12.759

Univerzális

Gyémánt vágókorong

DT 900 U SPECIAL



Tulajdonságok

Kivitel	lézerhegesztett
Szegmens	Turbószegmens
Agresszivitás	■■■■■■■■■
Élettartam	■■■■■■■■■

Alkalmazási terület:

építkezési anyagok	●
beton, univerzális	●
vasalt öreg beton	●
homokkő	●
kemény kőzet	⊙



• turbószegmens
• titánbevonatú gyémántok

Előnyök: A speciális turbószegmensek segítségével extrém magas vágási sebesség szinte valamennyi kemény anyag esetében - Megnövelt élettartam a titánbevonatú gyémántnak köszönhetően, vasalt beton vágása esetén is

átmérő x furat mm-ben	max. kerületi sebesség	megengedett fordulatszám	gép	szegmens mm-ben db/hossz/szél./mag.	csomagolási egység/db	cikkszám	ár/db Ft
115 x 22,23	80 m/s	13300 1/min	sarokcsiszoló	8 / 33 / 2,4 / 12	1	325206	10.550
125 x 22,23	80 m/s	12200 1/min	sarokcsiszoló	9 / 33 / 2,4 / 12	1	325209	11.869
180 x 22,23	80 m/s	8500 1/min	sarokcsiszoló	11 / 42 / 2,6 / 12	1	325028	18.793
230 x 22,23	80 m/s	6600 1/min	sarokcsiszoló	15 / 42 / 2,6 / 12	1	325045	23.738

Figyelem: Az árak az ÁFA-t nem tartalmazzák.

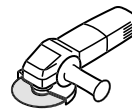

Univerzális

Gyémánt vágókorong

DT 900 UD SPECIAL



Tulajdonságok

Kivitel	lézerhegesztett
Szegmens	Turbószegmens
Agresszivitás	■■■■■■■■■■
Élettartam	■■■■■■■■■■

Alkalmazási terület:

vasalt öreg beton	●
beton, univerzális	●
építkezési anyagok	●
homokkő	●
kemény kőzet	○



- turbószegmens
- titánbevonatú gyémántok
- Detenso-test

Előnyök: Extrém magas vágási sebesség a turbószegmenseknek köszönhetően - A Detenso-test biztosítja az alacsony vibrációt és a csökkentett zajterhelést - Megnövelt élettartam a titánbevonatú gyémántnak köszönhetően, csaknem minden kemény anyag vágásához

átmérő x furat mm-ben	max. kerületi sebesség	megengedett fordulatszám	gép	szegmens mm-ben db/hossz/szél./mag.	csomagolási egység/db	cikkszám	ár/db Ft
230 x 22,23	80 m/s	6600 1/min	sarokcsiszoló	15 / 42 / 2,6 / 12	1	325210	25.387

Univerzális

Gyémánt vágókorong

DT 900 UT SPECIAL



Tulajdonságok

Kivitel	szinterezett
Szegmens	turbó folyamatos
Agresszivitás	■■■■■■■■□□
Élettartam	■■■■■■□□

Alkalmazási terület:

beton, univerzális	●
tetőcserep	●
építkezési anyagok	●



- hullámos test

Előnyök: Hullámformájú alaptest - Elsősorban építőipari anyagok vágására - Tiszta vágási élék - Magas agresszivitás

átmérő x furat mm-ben	max. kerületi sebesség	megengedett fordulatszám	gép	szegmens mm-ben db/hossz/szél./mag.	csomagolási egység/db	cikkszám	ár/db Ft
115 x 22,23	80 m/s	13300 1/min	sarokcsiszoló	CR / CR / 2,2 / 10	1	325364	6.330
125 x 22,23	80 m/s	12200 1/min	sarokcsiszoló	CR / CR / 2,2 / 10	1	325365	7.023
180 x 22,23	80 m/s	8500 1/min	sarokcsiszoló	CR / CR / 2,5 / 10	1	325366	11.243
230 x 22,23	80 m/s	6600 1/min	sarokcsiszoló	CR / CR / 2,5 / 10	1	325367	14.045

Figyelem: Az árak az ÁFA-t nem tartalmazzák.

Gyémánt vágókorong sarokcsiszolóhoz

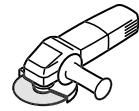

Beton

Gyémánt vágókorong

DT 900 B SPECIAL



Tulajdonságok

Kivitel	lézerhegesztett
Szegmens	standard
Agresszivitás	■■■■■■■■■■
Élettartam	■■■■■■■■■■

Alkalmazási terület:

vasalt öreg beton	●
beton, univerzális	●
homokkő	⊙
építkezési anyagok	⊙



• titánbevonatú gyémántok

Előnyök: Titánbevonatú gyémánt az első osztályú vágási képesség érdekében - Magas vágási sebesség vasalt betonnál is - Nagyon magas élettartam - Profesionális betonmégmunkáláshoz fejlesztve

átmérő x furat mm-ben	max. kerületi sebesség	megengedett fordulatszám	gép	szegmens mm-ben db/hossz/szél./mag.	csomagolási egység/db	cikkszám	ár/db Ft
115 x 22,23	80 m/s	13300 1/min	sarokcsiszoló	8 / 33 / 2,4 / 12	1	325205	10.880
125 x 22,23	80 m/s	12200 1/min	sarokcsiszoló	9 / 33 / 2,4 / 12	1	325208	12.199
180 x 22,23	80 m/s	8500 1/min	sarokcsiszoló	11 / 42 / 2,4 / 12	1	325027	19.452
230 x 22,23	80 m/s	6600 1/min	sarokcsiszoló	15 / 42 / 2,6 / 12	1	325034	24.398

Klinker

Gyémánt vágókorong

DT 900 K SPECIAL



Tulajdonságok

Kivitel	lézerhegesztett
Szegmens	standard
Agresszivitás	■■■■■■■■□□
Élettartam	■■■■■■■■□□

Alkalmazási terület:

klinker	●
beton termékek	⊙
építkezési anyagok	⊙

Előnyök: Nagy vágóképesség - Kiváló élettartam - Kis foghézag a nyugodt vágás és a tiszta vágási élek érdekében - Különösen alkalmas bármilyen keménységű klinkertéglaéhoz

átmérő x furat mm-ben	max. kerületi sebesség	megengedett fordulatszám	gép	szegmens mm-ben db/hossz/szél./mag.	csomagolási egység/db	cikkszám	ár/db Ft
115 x 22,23	80 m/s	13300 1/min	sarokcsiszoló	8 / 33 / 2,4 / 12	1	325204	7.187
125 x 22,23	80 m/s	12200 1/min	sarokcsiszoló	9 / 33 / 2,4 / 12	1	325207	7.979
180 x 22,23	80 m/s	8500 1/min	sarokcsiszoló	11 / 42 / 2,6 / 12	1	325026	12.759
230 x 22,23	80 m/s	6600 1/min	sarokcsiszoló	15 / 42 / 2,6 / 12	1	325033	15.957

Figyelem: Az árak az ÁFA-t nem tartalmazzák.

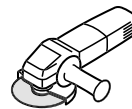

Gránit

Gyémánt vágókorong

DT 600 G SUPRA



Tulajdonságok

Kivitel	lézerhegesztett
Szegmens	rövid fogazás
Agresszivitás	■■■■■■□□
Élettartam	■■■■□□□□

Alkalmazási terület:

gránit	●
terazzo	●

Előnyök: Magas forgácsolási ráta - Jó élettartam - Tiszta vágás - Jó ár/teljesítmény arány - Mindenféle gránit vágásához

átmérő x furat mm-ben	max. kerületi sebesség	megengedett fordulatszám	gép	szegmens mm-ben db/hossz/szél./mag.	csomagolási egység/db	cikkszám	ár/db Ft
115 x 22,23	80 m/s	13300 1/min	sarokcsiszoló	13 / 20 / 2,4 / 9	1	325030	8.045
125 x 22,23	80 m/s	12200 1/min	sarokcsiszoló	15 / 20 / 2,4 / 9	1	325032	8.935
180 x 22,23	80 m/s	8500 1/min	sarokcsiszoló	22 / 20 / 2,6 / 9	1	325096	14.309
230 x 22,23	80 m/s	6600 1/min	sarokcsiszoló	30 / 20 / 2,6 / 9	1	325162	17.870

Gránit

Gyémánt vágókorong

DT 900 G SPECIAL



Tulajdonságok

Kivitel	lézerhegesztett
Szegmens	speciális szegmens
Agresszivitás	■■■■■■■■■■
Élettartam	■■■■■■■■■■

Alkalmazási terület:

gránit	●
porfír, kvarcit	●
terazzo	●



- kúpos szegmensek
- titánbevonatú gyémántok
- Detenso-test

Előnyök: Kiemelkedő vágási tulajdonságok az extrém szűk fogazatú kúpos szegmenseknek köszönhetően - A Detenso-test biztosítja az alacsony vibrációt és a csökkentet zajterhelést - Kevésbé zajos és könnyű vágás - Tiszta vágási élék - Magas élettartam - Különösen alkalmas mindenféle gránit vágásához, beleértve a porfírt és a kvarcitot is

átmérő x furat mm-ben	max. kerületi sebesség	megengedett fordulatszám	gép	szegmens mm-ben db/hossz/szél./mag.	csomagolási egység/db	cikkszám	ár/db Ft
115 x 22,23	80 m/s	13300 1/min	sarokcsiszoló	12 / 28 / 2,5 / 12	1	325029	12.858
125 x 22,23	80 m/s	12200 1/min	sarokcsiszoló	13 / 28 / 2,5 / 12	1	325031	14.507
180 x 22,23	80 m/s	8500 1/min	sarokcsiszoló	18 / 28 / 2,8 / 12	1	325049	23.079
230 x 22,23	80 m/s	6600 1/min	sarokcsiszoló	24 / 28 / 2,8 / 12	1	325115	28.684

Figyelem: Az árak az ÁFA-t nem tartalmazzák.

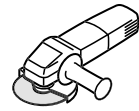

Gyémánt vágókorong

DT 300 F EXTRA



Tulajdonságok

Kivitel	szinterezett
Szegmens	folyamatos vágóél
Agresszivitás	■ ■ ■ ■ □ □ □ □
Élettartam	■ ■ ■ ■ □ □ □ □

Alkalmazási terület:

járólapok	●
csempe	●



Előnyök: Tiszta vágási élek csempe megmunkálásnál - Kedvező árú minőségi termék

átmérő x furat mm-ben	max. kerületi sebesség	megengedett fordulatszám	gép	szegmens mm-ben db/hossz/szél./mag.	csomagolási egység/db	cikkszám	ár/db Ft
115 x 22,23	80 m/s	13300 1/min	sarokcsiszoló	CR / CR / 1,6 / 7	1	325357	2.572
125 x 22,23	80 m/s	12200 1/min	sarokcsiszoló	CR / CR / 1,6 / 7	1	325358	2.868
180 x 22,23	80 m/s	8500 1/min	sarokcsiszoló	CR / CR / 1,6 / 7	1	325359	4.583
230 x 22,23	80 m/s	6600 1/min	sarokcsiszoló	CR / CR / 1,9 / 7	1	325360	5.737

Gyémánt vágókorong

DT 600 F SUPRA



Tulajdonságok

Kivitel	szinterezett
Szegmens	folyamatos vágóél
Agresszivitás	■ ■ ■ ■ □ □ □ □
Élettartam	■ ■ ■ ■ □ □ □ □

Alkalmazási terület:

nagyméretű járólapok	●
csempe	●
mázás kályhacsempék	●



Előnyök: Profi vágókorong csempéhez és kemény kőzetekhez - Precíz munkavégzés - Rövid vágási idő - Tiszta vágási élek

átmérő x furat mm-ben	max. kerületi sebesség	megengedett fordulatszám	gép	szegmens mm-ben db/hossz/szél./mag.	csomagolási egység/db	cikkszám	ár/db Ft
115 x 22,23	80 m/s	13300 1/min	sarokcsiszoló	CR / CR / 1,6 / 7	1	325368	3.726
125 x 22,23	80 m/s	12200 1/min	sarokcsiszoló	CR / CR / 1,6 / 7	1	325369	4.154
150 x 22,23	80 m/s	10200 1/min	sarokcsiszoló	CR / CR / 1,6 / 7	1	325370	5.407
180 x 22,23	80 m/s	8500 1/min	sarokcsiszoló	CR / CR / 1,6 / 7	1	325371	6.627
230 x 22,23	80 m/s	6600 1/min	sarokcsiszoló	CR / CR / 1,9 / 7	1	325372	8.308

Figyelem: Az árak az ÁFA-t nem tartalmazzák.

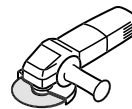

Gyémánt vágókorong

DT 900 FT SPECIAL



Tulajdonságok

Kivitel	szinterezett
Szegmens	turbó folyamatos
Agresszivitás	■■■■■■■■■
Élettartam	■■■■■■■□

Alkalmazási terület:

nagyméretű járólapok	●
csempe	●
mázas kályhacsempék	●
gránit	●

Előnyök: 1,4 mm vastagságú vékony profi vágókorong extrém igénybevételekhez - Kiemelkedő vágóteljesítmény - Folyamatos vágóél turbófogazattal - Tiszta és kitérésmentes élek

átmérő x furat mm-ben	max. kerületi sebesség	megengedett fordulatszám	gép	szegmens mm-ben db/hossz/szél./mag.	csomagolási egység/db	cikkszám	ár/db Ft
115 x 22,23	80 m/s	13300 1/min	sarokcsiszoló	CR / CR / 1,4 / 7	1	325392	6.891
125 x 22,23	80 m/s	12200 1/min	sarokcsiszoló	CR / CR / 1,4 / 7	1	325393	7.649

Gyémánt vágókorong

DN 600 U SUPRA



Tulajdonságok

Kivitel	lézerhegesztett
Szegmens	standard
Agresszivitás	■■■■■■■□
Élettartam	■■■■■■■□

Alkalmazási terület:

esztrich fuga	●
vakolat	●
gázbeton	●

Előnyök: Speciális fugavágó robusztus kivitelben régi habarcsmaradékok eltávolítására téglá, kő, valamint klinker homlokzatokhoz - A speciális kalapács-szegmensek optimálisan védik az alaptestet

átmérő x furat mm-ben	max. kerületi sebesség	megengedett fordulatszám	gép	szegmens mm-ben db/hossz/szél./mag.	csomagolási egység/db	cikkszám	ár/db Ft
115 x 22,23	80 m/s	13300 1/min	sarokcsiszoló	9 / 33 / 4,5 / 7	1	325380	17.243
125 x 22,23	80 m/s	12200 1/min	sarokcsiszoló	10 / 33 / 4,5 / 7	1	325381	19.156

Figyelem: Az árak az ÁFA-t nem tartalmazzák.

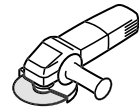

Beton

Gyémánt csiszolótányér

DS 300 B EXTRA



Tulajdonságok

Kivitel	lézerhegesztett
Segmentierung	standard
Agresszivitás	■ ■ ■ ■ □ □ □ □
Élettartam	■ ■ ■ ■ □ □ □ □

Alkalmazási terület:

beton	●
esztrich	●
építkezési anyagok	●



Előnyök: Kétsoros csiszolótányér kiemelkedő leválasztási teljesítménnyel - Jó agresszivitás csekély erőkifejtés mellett - Kiváló ár/teljesítmény arány

átmérő x furat mm-ben	max. kerületi sebesség	megengedett fordulatszám	gép	szegmens mm-ben db/szél./mag.	csomagolási egység/db	cikkszám	ár/db Ft
115 x 22,23	80 m/s	13300 1/min	sarokcsiszoló	20 / 7 / 5,5	1	325361	10.913
125 x 22,23	80 m/s	12200 1/min	sarokcsiszoló	20 / 7 / 5,5	1	325362	13.353
180 x 22,23	80 m/s	8500 1/min	sarokcsiszoló	24 / 7 / 5,5	1	325363	19.419

Beton

Gyémánt csiszolótányér

DS 600 B SUPRA

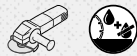

Tulajdonságok

Kivitel	lézerhegesztett
Segmentierung	standard
Agresszivitás	■ ■ ■ ■ ■ □ □ □
Élettartam	■ ■ ■ ■ ■ □ □ □

Alkalmazási terület:

beton	●
esztrich	●
építkezési anyagok	●



Előnyök: Kétsoros csiszolótányér beton és abrazív anyagok megmunkálásához - Jó porelvezetés - Agresszív csiszolási teljesítmény - Magas élettartam

átmérő x furat mm-ben	max. kerületi sebesség	megengedett fordulatszám	gép	szegmens mm-ben db/szél./mag.	csomagolási egység/db	cikkszám	ár/db Ft
115 x 22,23	80 m/s	13300 1/min	sarokcsiszoló	18 / 8,5 / 5	1	325377	17.243
125 x 22,23	80 m/s	12200 1/min	sarokcsiszoló	18 / 8,5 / 5	1	325378	21.068
180 x 22,23	80 m/s	8500 1/min	sarokcsiszoló	24 / 8,5 / 5	1	325379	30.662

Figyelem: Az árak az ÁFA-t nem tartalmazzák.

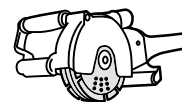

Univerzális

Gyémánt vágókorong

DT 300 U EXTRA



Tulajdonságok

Kivitel	szinterezett
Szegmens	standard
Agresszivitás	■ ■ ■ □ □ □ □ □
Élettartam	■ ■ ■ □ □ □ □ □

Alkalmazási terület:

beton, univerzális	●
építkezési anyagok	●



Előnyök: Univerzális termék általános építőipari anyagok vágására - Jó vágási teljesítmény - Jó ár/teljesítmény arány

átmérő x furat mm-ben	max. kerületi sebesség	megengedett fordulatszám	gép	szegmens mm-ben db/hossz/szél./mag.	csomagolási egység/db	cikkszám	ár/db Ft
115 x 22,23	80 m/s	13300 1/min	falhorony maro	8 / 37 / 1,6 / 7	1	325345	2.868
125 x 22,23	80 m/s	12200 1/min	falhorony maro	9 / 36 / 1,6 / 7	1	325346	3.198

Univerzális

Gyémánt vágókorong

DT 600 U SUPRA



Tulajdonságok

Kivitel	lézerhegesztett
Szegmens	rövid fogazás
Agresszivitás	■ ■ ■ ■ ■ □ □
Élettartam	■ ■ ■ ■ ■ □ □

Alkalmazási terület:

vasalt öreg beton	●
beton, univerzális	●
építkezési anyagok	●
homokkő	●



Előnyök: Magas vágási képesség - Jó élettartam a minőségi alapanyagoknak és gyémántnak köszönhetően - Tiszta vágási élék - Univerzálisan alkalmazható

átmérő x furat mm-ben	max. kerületi sebesség	megengedett fordulatszám	gép	szegmens mm-ben db/hossz/szél./mag.	csomagolási egység/db	cikkszám	ár/db Ft
115 x 22,23	80 m/s	13300 1/min	falhorony maro	13 / 20 / 2,4 / 9	1	322630	5.737
125 x 22,23	80 m/s	12200 1/min	falhorony maro	15 / 20 / 2,4 / 9	1	322631	6.396
140 x 22,23	80 m/s	11000 1/min	falhorony maro	17 / 20 / 2,4 / 9	1	325046	7.649
150 x 22,23	80 m/s	10200 1/min	falhorony maro	18 / 20 / 2,4 / 9	1	322632	8.308

Figyelem: Az árak az ÁFA-t nem tartalmazzák.

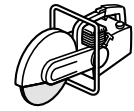

Univerzális

Gyémánt vágókorong

DT 300 U EXTRA



Tulajdonságok

Kivitel	szinterezett
Szegmens	standard
Agresszivitás	■ ■ ■ ■ □ □ □ □
Élettartam	■ ■ ■ ■ □ □ □ □

Alkalmazási terület:

építkezési anyagok ●



Előnyök: Univerzális termék általános építőipari anyagok vágására - Jó vágási teljesítmény - Jó ár/teljesítmény arány

átmérő x furat mm-ben	max. kerületi sebesség	megengedett fordulatszám	gép	szegmens mm-ben db/hossz/szél./mag.	csomagolási egység/db	cikkszám	ár/db Ft
300 x 20	100 m/s	6400 1/min	benzinm. dar. gép.	17 / 50 / 2,8 / 7	1	326831	12.133

Univerzális

Gyémánt vágókorong

DT 600 U SUPRA



Tulajdonságok

Kivitel	lézerhegesztett
Szegmens	rövid fogazás
Agresszivitás	■ ■ ■ ■ ■ □ □ □
Élettartam	■ ■ ■ ■ ■ □ □ □

Alkalmazási terület:

építkezési anyagok ●
beton, univerzális ●
vasalt öreg beton ●
homokkő ●



• rövid fogazás



Előnyök: Magas vágási képesség - Hosszú élettartam a minőségi alapanyagoknak és gyémántnak köszönhetően - Tiszta vágási élek - Univerzálisan alkalmazható - Könnyű vágás a rövid fogazásnak köszönhetően

átmérő x furat mm-ben	max. kerületi sebesség	megengedett fordulatszám	gép	szegmens mm-ben db/hossz/szél./mag.	csomagolási egység/db	cikkszám	ár/db Ft
300 x 20	100 m/s	6400 1/min	benzinm. dar. gép.	32 / 24 / 2,8 / 10	1	325183	24.266
300 x 25,4	100 m/s	6400 1/min	benzinm. dar. gép.	32 / 24 / 2,8 / 10	1	325184	24.266
350 x 20	100 m/s	5500 1/min	benzinm. dar. gép.	37 / 24 / 3 / 10	1	325194	30.662
350 x 25,4	100 m/s	5500 1/min	benzinm. dar. gép.	37 / 24 / 3 / 10	1	325195	30.662
400 x 20	100 m/s	4800 1/min	benzinm. dar. gép.	43 / 24 / 3,2 / 10	1	325197	40.883
400 x 25,4	100 m/s	4800 1/min	benzinm. dar. gép.	43 / 24 / 3,2 / 10	1	325198	40.883

Figyelem: Az árak az ÁFA-t nem tartalmazzák.

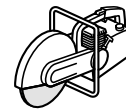

Aszfalt

Gyémánt vágókorong

DT 602 A SUPRA



Tulajdonságok

Kivitel	lézerhegesztett
Szegmens	széles foghézagú
Agresszivitás	■■■■■■□□
Élettartam	■■■■□□□□

Alkalmazási terület:

aszfalt	●
homokkő	●



Előnyök: Magas vágási sebesség - Jó élettartam - Védőszegmensek a test megóvása érdekében - Jó ár/teljesítmény arány - Speciálisan aszfaltvágáshoz fejlesztve - Elektromos fugavágóhoz is használható

átmérő x furat mm-ben	max. kerületi sebesség	megengedett fordulatszám	gép	fogazás	szegmens mm-ben db/hossz/szél./mag.	csomagolási egység/db	cikkszám	ár/db Ft
300 x 20	100 m/s	6400 1/min	benzinm. dar. gép.		18 / 40 / 2,8 / 10	1	327025	29.113
350 x 20	100 m/s	5500 1/min	benzinm. dar. gép.		21 / 40 / 3,2 / 10	1	327026	36.795
400 x 20	100 m/s	4800 1/min	benzinm. dar. gép.		24 / 40 / 3,4 / 10	1	327027	49.059

Beton

Gyémánt vágókorong

DT 900 B SPECIAL



Tulajdonságok

Kivitel	lézerhegesztett
Szegmens	Turbószegmens
Agresszivitás	■■■■■■■■■
Élettartam	■■■■■■■■■

Alkalmazási terület:

vasalt öreg beton	●
beton, univerzális	●
építkezési anyagok	●
homokkő	○



- turbószegmens
- titánbevonatú gyémántok



Előnyök: Nagyteljesítményű korong magas vágási sebességgel a turbószegmenseknek köszönhetően - Speciálisan betonvágáshoz kifejlesztve - Megnövelt élettartam a titánbevonatú gyémántnak köszönhetően

átmérő x furat mm-ben	max. kerületi sebesség	megengedett fordulatszám	gép	szegmens mm-ben db/hossz/szél./mag.	csomagolási egység/db	cikkszám	ár/db Ft
300 x 20	100 m/s	6400 1/min	benzinm. dar. gép.	21 / 40 / 2,8 / 12	1	325078	33.366
300 x 25,4	100 m/s	6400 1/min	benzinm. dar. gép.	21 / 40 / 2,8 / 12	1	325079	33.366
350 x 20	100 m/s	5500 1/min	benzinm. dar. gép.	21 / 40 / 3 / 12	1	325080	38.311
350 x 25,4	100 m/s	5500 1/min	benzinm. dar. gép.	21 / 40 / 3 / 12	1	325081	38.311
400 x 20	100 m/s	4800 1/min	benzinm. dar. gép.	24 / 40 / 3,2 / 12	1	325113	51.104
400 x 25,4	100 m/s	4800 1/min	benzinm. dar. gép.	24 / 40 / 3,2 / 12	1	325114	51.104

Figyelem: Az árak az ÁFA-t nem tartalmazzák.

Gyémánt vágókorong

DT 300 U EXTRA



Tulajdonságok

Kivitel	szinterezett
Szegmens	standard
Agresszivitás	■ ■ ■ ■ □ □ □ □
Élettartam	■ ■ ■ ■ □ □ □ □

Alkalmazási terület:

építkezési anyagok ●

Előnyök: Univerzálisan alkalmazható - Jó vágási teljesítmény - Jó ár/teljesítmény arány

átmérő x furat mm-ben	max. kerületi sebesség	megengedett fordulatszám	gép	szegmens mm-ben db/hossz/szél./mag.	csomagolási egység/db	cikkszám	ár/db Ft
300 x 25,4	100 m/s	6400 1/min	asztali vágó	17 / 50 / 2,8 / 7	1	325349	12.133
300 x 30	100 m/s	6400 1/min	asztali vágó	17 / 50 / 2,8 / 7	1	325351	12.133
350 x 25,4	100 m/s	5500 1/min	asztali vágó	20 / 50 / 2,8 / 7	1	325350	15.331
350 x 30	100 m/s	5500 1/min	asztali vágó	20 / 50 / 2,8 / 7	1	325352	15.331

Gyémánt vágókorong

DT 600 U SUPRA



Tulajdonságok

Kivitel	lézerhegesztett
Szegmens	rövid fogazás
Agresszivitás	■ ■ ■ ■ ■ □ □ □ □
Élettartam	■ ■ ■ ■ ■ □ □ □ □

Alkalmazási terület:

építkezési anyagok ●
beton, univerzális ●
vasalt öreg beton ●
homokkő ●

Előnyök: Univerzális szerszám építőipari anyagokhoz jó vágási tulajdonsággal - Magas vágási sebesség a rövid fogazás miatt - Hosszú élettartam a minőségi alapanyagoknak és gyémántnak köszönhetően

átmérő x furat mm-ben	max. kerületi sebesség	megengedett fordulatszám	gép	szegmens mm-ben db/hossz/szél./mag.	csomagolási egység/db	cikkszám	ár/db Ft
300 x 25,4	100 m/s	6400 1/min	asztali vágó	32 / 24 / 2,8 / 10	1	325184	24.266
300 x 30	100 m/s	6400 1/min	asztali vágó	32 / 24 / 2,8 / 10	1	325185	24.266
350 x 25,4	100 m/s	5500 1/min	asztali vágó	37 / 24 / 3 / 10	1	325195	30.662
350 x 30	100 m/s	5500 1/min	asztali vágó	37 / 24 / 3 / 10	1	325196	30.662
400 x 25,4	100 m/s	4800 1/min	asztali vágó	43 / 24 / 3,2 / 10	1	325198	40.883
400 x 30	100 m/s	4800 1/min	asztali vágó	43 / 24 / 3,2 / 10	1	325199	40.883
450 x 25,4	100 m/s	4300 1/min	asztali vágó	48 / 24 / 3,6 / 10	1	325201	51.104
450 x 30	100 m/s	4300 1/min	asztali vágó	48 / 24 / 3,6 / 10	1	325200	51.104
500 x 25,4	100 m/s	3900 1/min	asztali vágó	54 / 24 / 3,6 / 10	1	325203	61.324
500 x 30	100 m/s	3900 1/min	asztali vágó	54 / 24 / 3,6 / 10	1	325202	61.324

Figyelem: Az árak az ÁFA-t nem tartalmazzák.

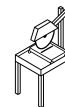

Univerzális

Gyémánt vágókorong

DT 900 U SPECIAL



Tulajdonságok

Kivitel	lézerhegesztett
Szegmens	szűk/széles foghézagú
Agresszivitás	■■■■■■■■
Élettartam	■■■■■■■■

Alkalmazási terület:

építkezési anyagok	●	gránit	●
beton, univerzális	●		
vasalt öreg beton	●		
homokkő	●		



Előnyök: Univerzálisan alkalmazható nagy teljesítményű szerszám - Extrém magas vágási sebesség - Speciális szegmenskötés a magas élettartam és a tiszta vágás érdekében - Profesionális használatra kifejlesztve

átmérő x furat mm-ben	max. kerületi sebesség	megengedett fordulatszám	gép	fogazás	szegmens mm-ben db/hossz/szél./mag.	csomagolási egység/db	cikkszám	ár/db Ft
300 x 25,4	100 m/s	6400 1/min	asztali vágó		18 / 40 / 2,8 / 10	1	325053	30.332
300 x 30	100 m/s	6400 1/min	asztali vágó		18 / 40 / 2,8 / 10	1	325052	30.332
300 x 25,4	100 m/s	6400 1/min	asztali vágó		21 / 40 / 2,8 / 10	1	325067	33.366
300 x 30	100 m/s	6400 1/min	asztali vágó		21 / 40 / 2,8 / 10	1	325066	33.366
350 x 25,4	100 m/s	5500 1/min	asztali vágó		21 / 40 / 3 / 10	1	325085	38.311
350 x 30	100 m/s	5500 1/min	asztali vágó		21 / 40 / 3 / 10	1	325084	38.311
350 x 25,4	100 m/s	5500 1/min	asztali vágó		24 / 40 / 3 / 10	1	325100	42.169
350 x 30	100 m/s	5500 1/min	asztali vágó		24 / 40 / 3 / 10	1	325099	42.169
400 x 25,4	100 m/s	4800 1/min	asztali vágó		24 / 40 / 3,2 / 10	1	325117	51.104
400 x 30	100 m/s	4800 1/min	asztali vágó		24 / 40 / 3,2 / 10	1	325116	51.104
400 x 25,4	100 m/s	4800 1/min	asztali vágó		28 / 40 / 3,2 / 10	1	325141	56.214
400 x 30	100 m/s	4800 1/min	asztali vágó		28 / 40 / 3,2 / 10	1	325140	56.214
450 x 25,4	100 m/s	4300 1/min	asztali vágó		26 / 40 / 3,6 / 10	1	325133	63.863
450 x 30	100 m/s	4300 1/min	asztali vágó		26 / 40 / 3,6 / 10	1	325132	63.863
450 x 25,4	100 m/s	4300 1/min	asztali vágó		32 / 40 / 3,6 / 10	1	325176	70.259
450 x 30	100 m/s	4300 1/min	asztali vágó		32 / 40 / 3,6 / 10	1	325175	70.259
500 x 25,4	100 m/s	3900 1/min	asztali vágó		30 / 40 / 3,7 / 10	1	325164	76.655
500 x 30	100 m/s	3900 1/min	asztali vágó		30 / 40 / 3,7 / 10	1	325163	76.655
500 x 25,4	100 m/s	3900 1/min	asztali vágó		36 / 40 / 3,7 / 10	1	325155	84.304
500 x 30	100 m/s	3900 1/min	asztali vágó		36 / 40 / 3,7 / 10	1	325154	84.304

Figyelem: Az árak az ÁFA-t nem tartalmazzák.

Gyémánt vágókorong

DT 900 K SPECIAL











Tulajdonságok

Kivitel	lézerhegesztett
Szegmens	szűk/széles foghézagú
Agresszivitás	■■■■■■■■■
Élettartam	■■■■■■■■□

Alkalmazási terület:

klinker	●
beton termékek	●
építkezési anyagok	⊙

Előnyök: Magas vágási képesség - Kitűnő élettartam-- Kis szegmenshézaggal a nyugodt vágás és a tiszta vágási él eléréséért - Különösen alkalmas minden keménységű klinkertégla vágására

átmérő x furat mm-ben	max. kerületi sebesség	megengedett fordulatszám	gép	fogazás	szegmens mm-ben db/hossz/szél./mag.	csomagolási egység/db	cikkszám	ár/db Ft
300 x 25,4	100 m/s	6400 1/min	asztali vágó		18 / 40 / 2,8 / 10	1	325051	30.332
300 x 30	100 m/s	6400 1/min	asztali vágó		18 / 40 / 2,8 / 10	1	325050	30.332
300 x 25,4	100 m/s	6400 1/min	asztali vágó		21 / 40 / 2,8 / 10	1	325065	33.366
300 x 30	100 m/s	6400 1/min	asztali vágó		21 / 40 / 2,8 / 10	1	325064	33.366
350 x 25,4	100 m/s	5500 1/min	asztali vágó		21 / 40 / 3 / 10	1	325083	38.311
350 x 30	100 m/s	5500 1/min	asztali vágó		21 / 40 / 3 / 10	1	325082	38.311
350 x 25,4	100 m/s	5500 1/min	asztali vágó		24 / 40 / 3 / 10	1	325098	42.169
350 x 30	100 m/s	5500 1/min	asztali vágó		24 / 40 / 3 / 10	1	325097	42.169

Figyelem: Az árak az ÁFA-t nem tartalmazzák.

Gyémánt vágókorong

DT 300 F EXTRA



Tulajdonságok

Kivitel	szinterezett
Szegmens	folyamatos vágóél
Agresszivitás	■ ■ ■ ■ □ □ □ □
Élettartam	■ ■ ■ □ □ □ □ □

Alkalmazási terület:

járólapok	●
csempe	●

Előnyök: Standard szerszám tiszta és kitörésmentes vágásfelületek elérésére - Jó ár/teljesítmény arány - Furatszúkités 25,4/30 mm

átmérő x furat mm-ben	max. kerületi sebesség	megengedett fordulatszám	gép	szegmens mm-ben db/hossz/szél./mag.	csomagolási egység/db	cikkszám	ár/db Ft
200 x 25,4/30	80 m/s	7600 1/min	asztali vágó	CR / CR / 1,6 / 7	1	325454	5.473

Gyémánt vágókorong

DT 600 F SUPRA



Tulajdonságok

Kivitel	szinterezett
Szegmens	folyamatos vágóél
Agresszivitás	■ ■ ■ ■ ■ □ □ □
Élettartam	■ ■ ■ ■ ■ □ □ □

Alkalmazási terület:

nagyméretű járólapok	●
csempe	●
mázás kályhacsempék	●

Előnyök: Profi korong csempéhez és kemény kőhöz - Zárt perem a tiszta és kitörésmentes élek érdekében - Furatszúkités 25,4/30 mm

átmérő x furat mm-ben	max. kerületi sebesség	megengedett fordulatszám	gép	szegmens mm-ben db/hossz/szél./mag.	csomagolási egység/db	cikkszám	ár/db Ft
180 x 25,4/30	80 m/s	8500 1/min	asztali vágó	CR / CR / 1,6 / 7	1	325455	6.627
200 x 25,4/30	80 m/s	7600 1/min	asztali vágó	CR / CR / 1,9 / 7	1	325373	7.880
250 x 25,4/30	80 m/s	6100 1/min	asztali vágó	CR / CR / 1,9 / 7	1	325374	12.463
300 x 25,4/30	100 m/s	6400 1/min	asztali vágó	CR / CR / 2 / 7	1	325375	15.793
350 x 25,4/30	100 m/s	5500 1/min	asztali vágó	CR / CR / 2 / 7	1	325376	19.914

Figyelem: Az árak az ÁFA-t nem tartalmazzák.

Gyémánt vágókorong

DT 900 R SPECIAL























Tulajdonságok

Kivitel	lézerhegesztett
Szegmens	szűk/széles foghézagú
Agresszivitás	■■■■■■■■■■
Élettartam	■■■■■■■■■■

Alkalmazási terület:

samott	●
univerzális tűzálló kövek	●

Előnyök: Nagy teljesítményű korong, kifejezetten samott és hóálló kő vágásához - Nagyon magas vágási sebesség - Kitűnő élettartam - Tiszta vágás

átmérő x furat mm-ben	max. kerületi sebesség	megengedett fordulatszám	gép	fogazás	szegmens mm-ben db/hossz/szél./mag.	csomagolási egység/db	cikkszám	ár/db Ft
300 x 25,4	100 m/s	6400 1/min	asztali vágó		18 / 40 / 2,8 / 10	1	325055	35.179
300 x 30	100 m/s	6400 1/min	asztali vágó		18 / 40 / 2,8 / 10	1	325054	35.179
300 x 25,4	100 m/s	6400 1/min	asztali vágó		21 / 40 / 2,8 / 10	1	325069	38.707
300 x 30	100 m/s	6400 1/min	asztali vágó		21 / 40 / 2,8 / 10	1	325068	38.707
350 x 25,4	100 m/s	5500 1/min	asztali vágó		21 / 40 / 3 / 10	1	325087	44.444
350 x 30	100 m/s	5500 1/min	asztali vágó		21 / 40 / 3 / 10	1	325086	44.444
350 x 25,4	100 m/s	5500 1/min	asztali vágó		24 / 40 / 3 / 10	1	325102	48.895
350 x 30	100 m/s	5500 1/min	asztali vágó		24 / 40 / 3 / 10	1	325101	48.895
400 x 25,4	100 m/s	4800 1/min	asztali vágó		24 / 40 / 3,2 / 10	1	325119	59.280
400 x 30	100 m/s	4800 1/min	asztali vágó		24 / 40 / 3,2 / 10	1	325118	59.280
400 x 25,4	100 m/s	4800 1/min	asztali vágó		28 / 40 / 3,2 / 10	1	325143	65.215
400 x 30	100 m/s	4800 1/min	asztali vágó		28 / 40 / 3,2 / 10	1	325142	65.215
450 x 25,4	100 m/s	4300 1/min	asztali vágó		26 / 40 / 3,6 / 10	1	325135	74.084
450 x 30	100 m/s	4300 1/min	asztali vágó		26 / 40 / 3,6 / 10	1	325134	74.084
450 x 25,4	100 m/s	4300 1/min	asztali vágó		32 / 40 / 3,6 / 10	1	325178	81.502
450 x 30	100 m/s	4300 1/min	asztali vágó		32 / 40 / 3,6 / 10	1	325177	81.502
500 x 25,4	100 m/s	3900 1/min	asztali vágó		30 / 40 / 3,7 / 10	1	325166	88.920
500 x 30	100 m/s	3900 1/min	asztali vágó		30 / 40 / 3,7 / 10	1	325165	88.920
500 x 25,4	100 m/s	3900 1/min	asztali vágó		36 / 40 / 3,7 / 10	1	325157	97.822
500 x 30	100 m/s	3900 1/min	asztali vágó		36 / 40 / 3,7 / 10	1	325156	97.822

Figyelem: Az árak az ÁFA-t nem tartalmazzák.

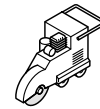

Aszfalt

Gyémánt vágókorong

DT 602 A SUPRA



Tulajdonságok

Kivitel	lézerhegesztett
Szegmens	széles foghézagú
Agresszivitás	■■■■■■□□
Élettartam	■■■■□□□□

Alkalmazási terület:

aszfalt	●
homokkő	●



• védő szegmens

Előnyök: Magas vágási sebesség - Jó élettartam - Védőszegmensek a test megóvása érdekében - Jó ár/teljesítmény arány - Speciálisan aszfaltvágáshoz fejlesztve - Elektromos fugavágóhoz is használható

átmérő x furat mm-ben	max. kerületi sebesség	megengedett fordulatszám	gép	fogazás	szegmens mm-ben db/hossz/szél./mag.	csomagolási egység/db	cikkszám	ár/db Ft
300 x 25,4	100 m/s	6400 1/min	fugavágó		18 / 40 / 2,8 / 10	1	325060	29.113
350 x 25,4	100 m/s	5500 1/min	fugavágó		21 / 40 / 3,2 / 10	1	325092	36.795
400 x 25,4	100 m/s	4800 1/min	fugavágó		24 / 40 / 3,4 / 10	1	325124	49.059
450 x 25,4	100 m/s	4300 1/min	fugavágó		25 / 40 / 3,7 / 10	1	325128	61.324
500 x 25,4	100 m/s	3900 1/min	fugavágó		30 / 40 / 3,7 / 10	1	325171	73.589

Aszfalt

Gyémánt vágókorong

DT 902 A SPECIAL



Tulajdonságok

Kivitel	lézerhegesztett
Szegmens	széles foghézagú
Agresszivitás	■■■■■■■■■■
Élettartam	■■■■■■■■□□

Alkalmazási terület:

aszfalt	●
homokkő	●
friss beton	●
esztrich	●



• védő szegmens

Előnyök: Magas vágási sebesség - Jó élettartam - 12 mm magas szegmensek - Védőszegmensek a test védelme céljából

átmérő x furat mm-ben	max. kerületi sebesség	megengedett fordulatszám	gép	fogazás	szegmens mm-ben db/hossz/szél./mag.	csomagolási egység/db	cikkszám	ár/db Ft
300 x 25,4	100 m/s	6400 1/min	fugavágó		18 / 40 / 2,8 / 12	1	325062	33.992
350 x 25,4	100 m/s	5500 1/min	fugavágó		21 / 40 / 3,2 / 12	1	325094	42.927
400 x 25,4	100 m/s	4800 1/min	fugavágó		24 / 40 / 3,4 / 12	1	325126	57.236
450 x 25,4	100 m/s	4300 1/min	fugavágó		25 / 40 / 3,7 / 12	1	325130	71.545
500 x 25,4	100 m/s	3900 1/min	fugavágó		30 / 40 / 3,7 / 12	1	325173	85.854

Figyelem: Az árak az ÁFA-t nem tartalmazzák.

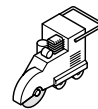

Aszfalt

Gyémánt vágókorong

DT 910 A SPECIAL



• védő szegmens

Tulajdonságok

Kivitel	lézerhegesztett
Szegmens	szűk foghézagú
Agresszivitás	■■■■■■■□
Élettartam	■■■■■■■■■

Alkalmazási terület:

aszfalt	●
homokkő	●
friss beton	●
esztrich	●

Előnyök: Magas vágási sebesség - Jó élettartam - 12 mm magas szegmensek - Védőszegmensek a test védelme céljából

átmérő x furat mm-ben	max. kerületi sebesség	megengedett fordulatszám	gép	fogazás	szegmens mm-ben db/hossz/szél./mag.	csomagolási egység/db	cikkszám	ár/db Ft
300 x 25,4	100 m/s	6400 1/min	fugavágó		21 / 40 / 2,8 / 12	1	325077	38.707
350 x 25,4	100 m/s	5500 1/min	fugavágó		24 / 40 / 3,2 / 12	1	325110	48.895
400 x 25,4	100 m/s	4800 1/min	fugavágó		28 / 40 / 3,4 / 12	1	325147	65.215
450 x 25,4	100 m/s	4300 1/min	fugavágó		30 / 40 / 3,7 / 12	1	325161	81.502
500 x 25,4	100 m/s	3900 1/min	fugavágó		35 / 40 / 3,7 / 12	1	325189	97.822

Beton

Gyémánt vágókorong

DT 602 B SUPRA



Tulajdonságok

Kivitel	lézerhegesztett
Szegmens	széles foghézagú
Agresszivitás	■■■■■■■□□
Élettartam	■■■■■□□□□

Alkalmazási terület:

öreg beton	●
vasalt öreg beton	●

Előnyök: Jó vágóképesség - Magas vágási sebesség - Különösen alkalmas közepes vasalt betonhoz - Elektromos fugavágógépen is használható

átmérő x furat mm-ben	max. kerületi sebesség	megengedett fordulatszám	gép	fogazás	szegmens mm-ben db/hossz/szél./mag.	csomagolási egység/db	cikkszám	ár/db Ft
300 x 25,4	100 m/s	6400 1/min	fugavágó		18 / 40 / 2,8 / 9	1	325056	23.771
350 x 25,4	100 m/s	5500 1/min	fugavágó		21 / 40 / 3,2 / 9	1	325088	30.036
400 x 25,4	100 m/s	4800 1/min	fugavágó		24 / 40 / 3,4 / 9	1	325120	40.059
450 x 25,4	100 m/s	4300 1/min	fugavágó		26 / 40 / 3,7 / 9	1	325136	50.081
500 x 25,4	100 m/s	3900 1/min	fugavágó		30 / 40 / 3,7 / 9	1	325167	60.104

Figyelem: Az árak az ÁFA-t nem tartalmazzák.

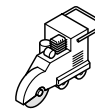

Beton

Gyémánt vágókorong

DT 902 B SPECIAL



Tulajdonságok

Kivitel	lézerhegesztett
Szegmens	széles foghézagú
Agresszivitás	■■■■■■■■■
Élettartam	■■■■■■■■□

Alkalmazási terület:

öreg beton	●
vasalt öreg beton	●

Előnyök: Nagyon jó vágóképesség - Nagyon magas vágási sebesség - Erősen vasalt betonhoz is alkalmazható

átmérő x furat mm-ben	max. kerületi sebesség	megengedett fordulatszám	gép	fogazás	szegmens mm-ben db/hossz/szél./mag.	csomagolási egység/db	cikkszám	ár/db Ft
300 x 25,4	100 m/s	6400 1/min	fugavágó		18 / 40 / 2,8 / 11	1	325058	29.113
350 x 25,4	100 m/s	5500 1/min	fugavágó		21 / 40 / 3,2 / 11	1	325090	36.795
400 x 25,4	100 m/s	4800 1/min	fugavágó		24 / 40 / 3,4 / 11	1	325122	49.059
450 x 25,4	100 m/s	4300 1/min	fugavágó		26 / 40 / 3,7 / 11	1	325138	61.324
500 x 25,4	100 m/s	3900 1/min	fugavágó		30 / 40 / 3,7 / 11	1	325169	73.589

Beton

Gyémánt vágókorong

DT 910 B SPECIAL



Tulajdonságok

Kivitel	lézerhegesztett
Szegmens	szűk foghézagú
Agresszivitás	■■■■■■■■■
Élettartam	■■■■■■■■■

Alkalmazási terület:

öreg beton	●
vasalt öreg beton	●

Előnyök: Nagyon jó vágási képesség - Magas vágási sebesség - Nagyon jó élettartam - Erősen vasalt betonhoz is alkalmazható

átmérő x furat mm-ben	max. kerületi sebesség	megengedett fordulatszám	gép	fogazás	szegmens mm-ben db/hossz/szél./mag.	csomagolási egység/db	cikkszám	ár/db Ft
300 x 25,4	100 m/s	6400 1/min	fugavágó		21 / 40 / 2,8 / 11	1	325073	34.717
350 x 25,4	100 m/s	5500 1/min	fugavágó		24 / 40 / 3,2 / 11	1	325106	43.850
400 x 25,4	100 m/s	4800 1/min	fugavágó		28 / 40 / 3,4 / 11	1	325146	58.456
450 x 25,4	100 m/s	4300 1/min	fugavágó		32 / 40 / 3,7 / 11	1	325182	73.062
500 x 25,4	100 m/s	3900 1/min	fugavágó		36 / 40 / 3,7 / 11	1	325193	87.700

Figyelem: Az árak az ÁFA-t nem tartalmazzák.



A large grid of small dots for taking notes, consisting of approximately 25 columns and 40 rows of dots.

Nagyteljesítményű koronafúrók széles alkalmazási spektrummal

Gyors, tiszta és biztonságos: a Klingspor koronafúrói precízen központosított gyémántszerszámok, melyeket a legszigorúbb biztonsági követelmények betartásával Európában gyártanak. A lézerhegesztett koronaszegmensek folyamatosan gyors és éles vágást tesznek lehetővé, magas élettartam mellett - az alkalmazás mind elektromos, mind hidraulikus fúrógépeken lehetséges.



Fordulatszám és hűtővízmennyiség

A helyes fordulatszám és a megfelelő hűtés fontos feltétele a Klingspor koronafúrók gyors, biztonságos és hosszú életű alkalmazásának.

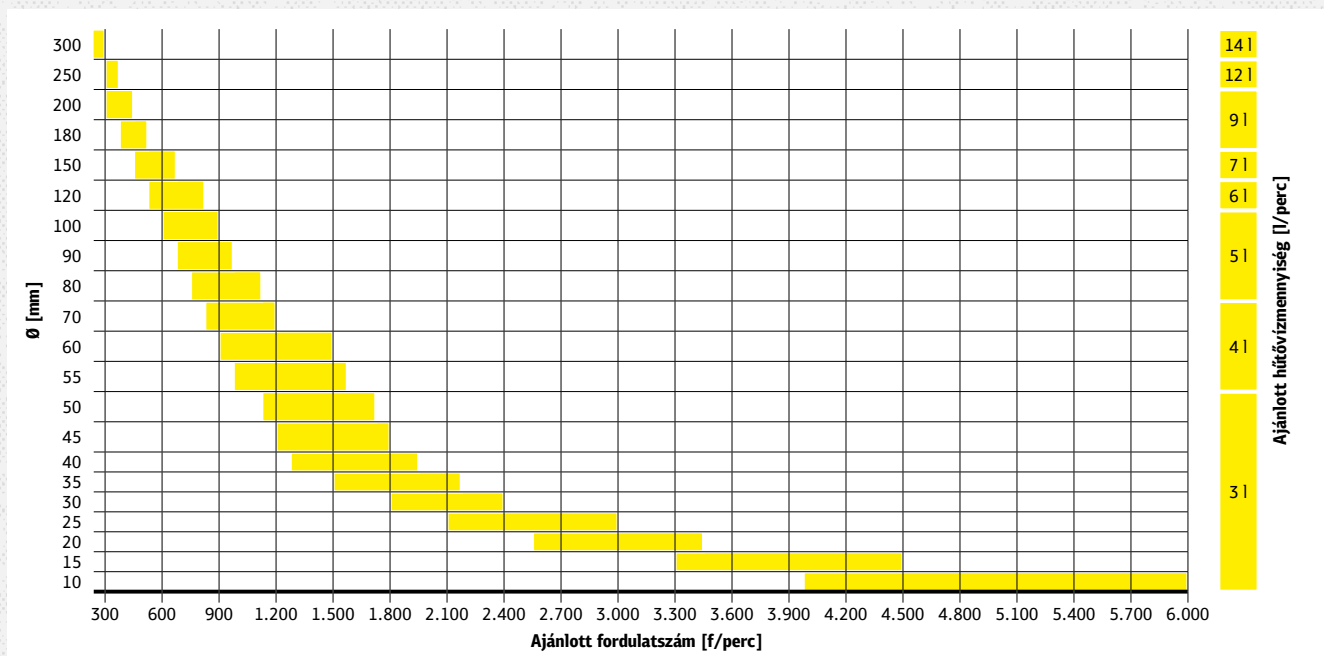

Az ajánlott fordulatszám tartomány

A diagram megadja a koronafúrók ideális fordulatszámát az átmérőjük és a maximális üzemi sebességük függvényében.

Ajánlott hűtővízmennyiség

A koronafúrókat mindig vízzel kell hűteni, bármely anyagnál is használják. Az ajánlott hűtővíz mennyiséget a táblázat jobb oldala mutatja.

Koronafúrók 1/2" csatlakozással

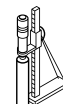

Beton

Koronafúró 1/2"

DK 612 B SUPRA

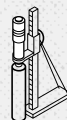

Tulajdonságok

Kivitel	lézerhegesztett
Szegmens	standard
Agresszivitás	■■■■■■■□
Élettartam	■■■■■■■□

Alkalmazási terület:

beton, univerzális ●



• 11 mm magas koronaszegmens

Előnyök: Koronafúró univerzális használatra - Magas vágási sebesség és élettartam- Koronaszegmensek a vágás gyorsasága érdekében - Elektromos fúrógépeken alkalmazható - Csere szegmenseket lásd a DE 600 B típusnál

átmérő mm-ben	csatlakozás coll-ban	hasznos hossz mm-ben	gép	szegmens mm-ben db/hossz/szél./mag.	csomagolási egység/db	cikkszám	ár/db Ft
51	1/2"	300	fúrógép	5 / 24 / 2,5 / 10	1	325720	33.069
56	1/2"	300	fúrógép	5 / 24 / 2,5 / 10	1	325721	33.596
61	1/2"	300	fúrógép	5 / 24 / 2,5 / 10	1	325722	35.608
71	1/2"	300	fúrógép	7 / 24 / 2,5 / 10	1	325724	39.168
81	1/2"	300	fúrógép	8 / 24 / 2,5 / 10	1	325755	44.773
91	1/2"	300	fúrógép	9 / 24 / 2,5 / 10	1	325756	47.839
101	1/2"	300	fúrógép	9 / 24 / 2,5 / 10	1	325757	50.873
111	1/2"	300	fúrógép	10 / 24 / 2,5 / 10	1	325758	55.983
121	1/2"	300	fúrógép	10 / 24 / 2,5 / 10	1	325759	61.060
131	1/2"	300	fúrógép	10 / 24 / 2,5 / 10	1	325761	72.765
141	1/2"	300	fúrógép	11 / 24 / 2,5 / 10	1	325762	74.809
151	1/2"	300	fúrógép	12 / 24 / 2,5 / 10	1	325763	81.403
161	1/2"	300	fúrógép	12 / 24 / 2,5 / 10	1	325764	86.513
171	1/2"	300	fúrógép	12 / 24 / 2,5 / 10	1	325765	90.074
181	1/2"	300	fúrógép	13 / 24 / 2,5 / 10	1	325766	96.668
201	1/2"	300	fúrógép	15 / 24 / 2,5 / 10	1	325768	111.933

Figyelem: Az árak az ÁFA-t nem tartalmazzák.

Koronafúrók 1 1/4" csatlakozással

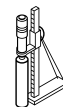

Beton

Koronafúró 1 1/4"

DK 654 B
SUPRA

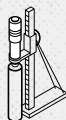

• 11 mm magas koronaszegmens

Tulajdonságok

Kívitel lézerhegesztett

Szegmens standard

Agresszivitás ■■■■■■□

Élettartam ■■■■■■□

Alkalmazási terület:

beton, univerzális

Előnyök: Koronafúró univerzális használatra - Nagyon gyors vágás - Magas élettartam - Koronaszegmensek a DK 612 B típushoz hasonlóan - Elektromos és hidraulikus gépeken alkalmazható - Csere szegmenseket lásd a DE 600 B típusnál

átmérő mm-ben	csatlakozás coll-ban	hasznos hossz mm-ben	gép	szegmens mm-ben db/hossz/szél./mag.	csomagolási egység/db	cikkszám	ár/db Ft
52	1 1/4"	450	fúrógép	5 / 24 / 3,5 / 11	1	325769	34.816
56	1 1/4"	450	fúrógép	5 / 24 / 3,5 / 11	1	325770	35.344
61	1 1/4"	450	fúrógép	5 / 24 / 3,5 / 11	1	325771	37.487
62	1 1/4"	450	fúrógép	5 / 24 / 3,5 / 11	1	325772	38.014
66	1 1/4"	450	fúrógép	5 / 24 / 3,5 / 11	1	325773	39.630
72	1 1/4"	450	fúrógép	6 / 24 / 3,5 / 11	1	325774	41.773
82	1 1/4"	450	fúrógép	7 / 24 / 3,5 / 11	1	325775	48.202
92	1 1/4"	450	fúrógép	8 / 24 / 3,5 / 11	1	325776	50.873
102	1 1/4"	450	fúrógép	9 / 24 / 3,5 / 11	1	325777	53.576
112	1 1/4"	450	fúrógép	10 / 24 / 4 / 11	1	325778	61.588
122	1 1/4"	450	fúrógép	10 / 24 / 4 / 11	1	325779	69.633
132	1 1/4"	450	fúrógép	10 / 24 / 4 / 11	1	325781	77.677
142	1 1/4"	450	fúrógép	11 / 24 / 4 / 11	1	325782	80.348
152	1 1/4"	450	fúrógép	12 / 24 / 4 / 11	1	325783	87.305
162	1 1/4"	450	fúrógép	13 / 24 / 4 / 11	1	325784	92.646
172	1 1/4"	450	fúrógép	13 / 24 / 4 / 11	1	325785	98.020
182	1 1/4"	450	fúrógép	14 / 24 / 4 / 11	1	325786	106.064
202	1 1/4"	450	fúrógép	15 / 24 / 4,5 / 11	1	325787	120.505
225	1 1/4"	450	fúrógép	16 / 24 / 4,5 / 11	1	325788	147.277
250	1 1/4"	450	fúrógép	17 / 24 / 4,5 / 11	1	325789	152.651
300	1 1/4"	450	fúrógép	22 / 20 / 5 / 11	1	325790	190.138

Figyelem: Az árak az ÁFA-t nem tartalmazzák.

Koronafúró szegmensek a DK 654 és DK 612 típusokhoz

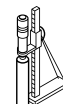

Beton

Csere szegmensek

DE 600 B SUPRA



Tulajdonságok

Kivitel lézerhegesztett

Szegmens standard

Agresszivitás ■■■■■■□

Élettartam ■■■■■■□

Alkalmazási terület:

beton, univerzális ●



• 11 mm magas koronaszegmens

Előnyök: Egyedi szegmensek / Koronaszegmensek a gyors bevágáshoz - Csere szegmens a DK 612 B és DK 654 B típusokhoz

hosszúság mm-ben	gép	szegmens mm-ben hossz. /szél./mag./rádius	Ø mm-től, -ig	csomagolási egység/db	cikkszám	ár/db Ft
20	fúrógép	20 / 5 / 11 / G	-	30	325839	2.572
24	fúrógép	24 / 3,5 / 11 / 30	56 - 62	30	325833	2.374
24	fúrógép	24 / 3,5 / 11 / 40	72 - 87	30	325834	2.374
24	fúrógép	24 / 3,5 / 11 / 50	92 - 112	30	325835	2.374
24	fúrógép	24 / 4 / 11 / 60	107 - 142	30	325836	2.572
24	fúrógép	24 / 4 / 11 / 80	142 - 182	30	325837	2.572
24	fúrógép	24 / 4 / 11 / 100	182 - 272	30	325838	2.572

Figyelem: Az árak az ÁFA-t nem tartalmazzák.

Koronafúrók gyűrűszegmessel, 1/2" csatlakozással

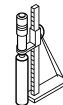
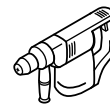

Beton

Gyűrűs koronafúró 1/2"

DR 912 B SPECIAL



Tulajdonságok

Kivitel lézerhegesztett

Szegmens standard

Agresszivitás ■■■■■■■■

Élettartam ■■■■■■■■

Alkalmazási terület:

beton, univerzális ●

Előnyök: Gyors vágás - Magas élettartam vasalt betonnál is - Vékony szegmens ø 50 mm-ig - Állványos vagy kézi fúrógéphez

átmérő mm-ben	csatlakozás coll-ban	hasznos hossz mm-ben	gép	szegmens mm-ben szél./mag.	csomagolási egység/db	cikkszám	ár/db Ft
8	1/2"	300	fúrógép	2 / 10	1	325791	20.771
10	1/2"	300	fúrógép	2 / 10	1	325792	21.200
12	1/2"	300	fúrógép	2 / 10	1	325793	22.090
14	1/2"	300	fúrógép	2 / 10	1	325794	23.870
15	1/2"	300	fúrógép	2,5 / 10	1	325795	25.189
16	1/2"	300	fúrógép	2,5 / 10	1	325796	25.618
18	1/2"	300	fúrógép	2,5 / 10	1	325797	26.508
20	1/2"	300	fúrógép	2,5 / 10	1	325798	27.398
22	1/2"	300	fúrógép	2,5 / 10	1	325799	30.036
24	1/2"	300	fúrógép	2,5 / 10	1	325800	30.497
25	1/2"	300	fúrógép	2,5 / 10	1	325801	30.926
26	1/2"	300	fúrógép	2,5 / 10	1	325802	32.706
28	1/2"	300	fúrógép	2,5 / 10	1	325803	33.596
30	1/2"	300	fúrógép	2,5 / 10	1	325804	35.344
32	1/2"	300	fúrógép	2,5 / 10	1	325805	40.652
35	1/2"	300	fúrógép	3 / 10	1	325806	44.180
40	1/2"	300	fúrógép	3 / 10	1	325807	46.850
42	1/2"	300	fúrógép	3,5 / 10	1	325808	52.126
52	1/2"	300	fúrógép	3,5 / 10	1	325811	57.434

Figyelem: Az árak az ÁFA-t nem tartalmazzák.

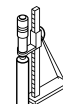

Beton

Gyűrűszegmens

DO 900 B SPECIAL



Tulajdonságok

Kivitel	lézerhegesztett
Szegmens	standard
Agresszivitás	■■■■■■■■
Élettartam	■■■■■■■■

Alkalmazási terület:

beton, univerzális ●

Előnyök: Csere gyűrűszegmens a DR 912 B koronafúróhoz

átmérő mm-ben	gép	szegmens mm-ben szél./mag.	csomagolási egység/db	cikkszám	ár/db Ft
8	fúrógép	2 / 10	10	325812	7.583
10	fúrógép	2 / 10	10	325813	7.748
12	fúrógép	2 / 10	10	325814	8.078
14	fúrógép	2 / 10	10	325815	8.737
15	fúrógép	2,5 / 10	10	325816	9.199
16	fúrógép	2,5 / 10	10	325817	9.363
18	fúrógép	2,5 / 10	10	325818	9.693
20	fúrógép	2,5 / 10	5	325819	10.023
22	fúrógép	2,5 / 10	5	325820	11.638
24	fúrógép	2,5 / 10	5	325821	11.968
25	fúrógép	2,5 / 10	5	325822	12.595
26	fúrógép	2,5 / 10	5	325823	12.924
28	fúrógép	2,5 / 10	5	325824	13.913
30	fúrógép	2,5 / 10	3	325825	14.540
32	fúrógép	2,5 / 10	3	325826	15.529
35	fúrógép	3 / 10	3	325827	17.771
40	fúrógép	3 / 10	3	325828	19.386
42	fúrógép	3,5 / 10	3	325829	21.991
52	fúrógép	3,5 / 10	3	325832	27.464

Figyelem: Az árak az ÁFA-t nem tartalmazzák.

Univerzális

Gyémánt dobozsüllyesztő

DD 600 U SUPRA



Tulajdonságok

Kivitel	lézerhegesztett
Vágóél	szegmenses
Agresszivitás	■ ■ ■ ■ □ □ □ □
Élettartam	■ ■ ■ ■ ■ ■ ■ □

Alkalmazási terület:

falazo elem/tégla	●
építkezési anyagok	●
homokkő	●

Előnyök: Puha és félkemény anyagok megmunkálásához, mint pl. téglá, klinkertégla és samott

átmérő mm-ben	befogás típusa	gép	szegmens mm-ben db/hossz/szél./mag.	csomagolási egység/db	cikkszám	ár/db Ft
68	M 16	fúrógép	4 / 20 / 3,5 / 8	1	325390	14.375
82	M 16	fúrógép	6 / 20 / 3,5 / 8	1	325391	17.243

Nagyméretű járólapok

Száraz koronafúró

DK 600 F SUPRA



Tulajdonságok

Kivitel	vákuumforrasztott
Vágóél	folyamatos

Alkalmazási terület:

nagyméretű járólapok	●
járólapok	●
csempe	●

Előnyök: Száraz koronafúró minden járatos sarokcsiszolóhoz - A legkeményebb csempéhez, falazathoz és kerámiához - Szabad kézzel központosítható - Pontos fúrás - Tiszta élek, precíz lyukak - Nincsen kirepedés, kiugrás és széthasadás - Nem szükséges vizezni

átmérő mm-ben	befogás típusa	gép	hasznos hossz mm-ben	csomagolási egység/db	cikkszám	ár/db Ft
26	M 14	sarokcsiszoló	45	1	325385	15.133
38	M 14	sarokcsiszoló	45	1	325386	21.266
58	M 14	sarokcsiszoló	35	1	325387	27.794
65	M 14	sarokcsiszoló	35	1	325388	29.838
70	M 14	sarokcsiszoló	35	1	325389	31.058

Figyelem: Az árak az ÁFA-t nem tartalmazzák.

Gyémántfúró

DB 600 F SUPRA



Tulajdonságok

Kivitel	vákuumforrasztott
Vágóél	folyamatos
Agresszivitás	■■■■■□□
Élettartam	■■■■■□□

Alkalmazási terület:

nagyméretű járólapok	●
csempe	●
mázás kályhacsempék	●

Előnyök: Száraz fúró nagy pontosságú, precíz fúráshoz olyan kemény anyagok esetében, mint a kerámiák, gránitcsempék és cserepek - Tiszta élek - Precíz lyukak - Nincsen kirepedés, kiugrás és széthasadás - Integrált hűtővaksz - Nem szükséges vizezni - Kiváló ár/teljesítmény arány

átmérő mm-ben	befogás típusa	gép	csomagolási egység/db	cikkszám	ár/db Ft
6	1/4"	fúrógép	1	325382	9.594
8	1/4"	fúrógép	1	325527	10.550
10	1/4"	fúrógép	1	325383	11.507
12	1/4"	fúrógép	1	325384	13.419
14	1/4"	fúrógép	1	325528	15.331

Felfogó szár

ADS 200



Előnyök: Felfogó szár SDS vagy hatszögletű befogással és 8 mm-es központozó fúróval DD 600 U dobozsüllyesztőhöz

méret mm-ben	hozáilló típus	befogás típusa	csomagolási egység/db	cikkszám	ár/db Ft
115	DD 600 U	hatszögletű	1 szett	236442	8.952
115	DD 600 U	SDS	1 szett	236588	8.952

Figyelem: Az árak az ÁFA-t nem tartalmazzák.

Géptámaszték

ABH 80



Előnyök: Biztos, precíz géptámaszték a DB 600 F gyémántfúróhoz

méret mm-ben	hozáilló típus	csomagolási egység/db	cikkszám	ár/db Ft
55	DB 600 F	1	313807	15.893

Figyelem: Az árak az ÁFA-t nem tartalmazzák.

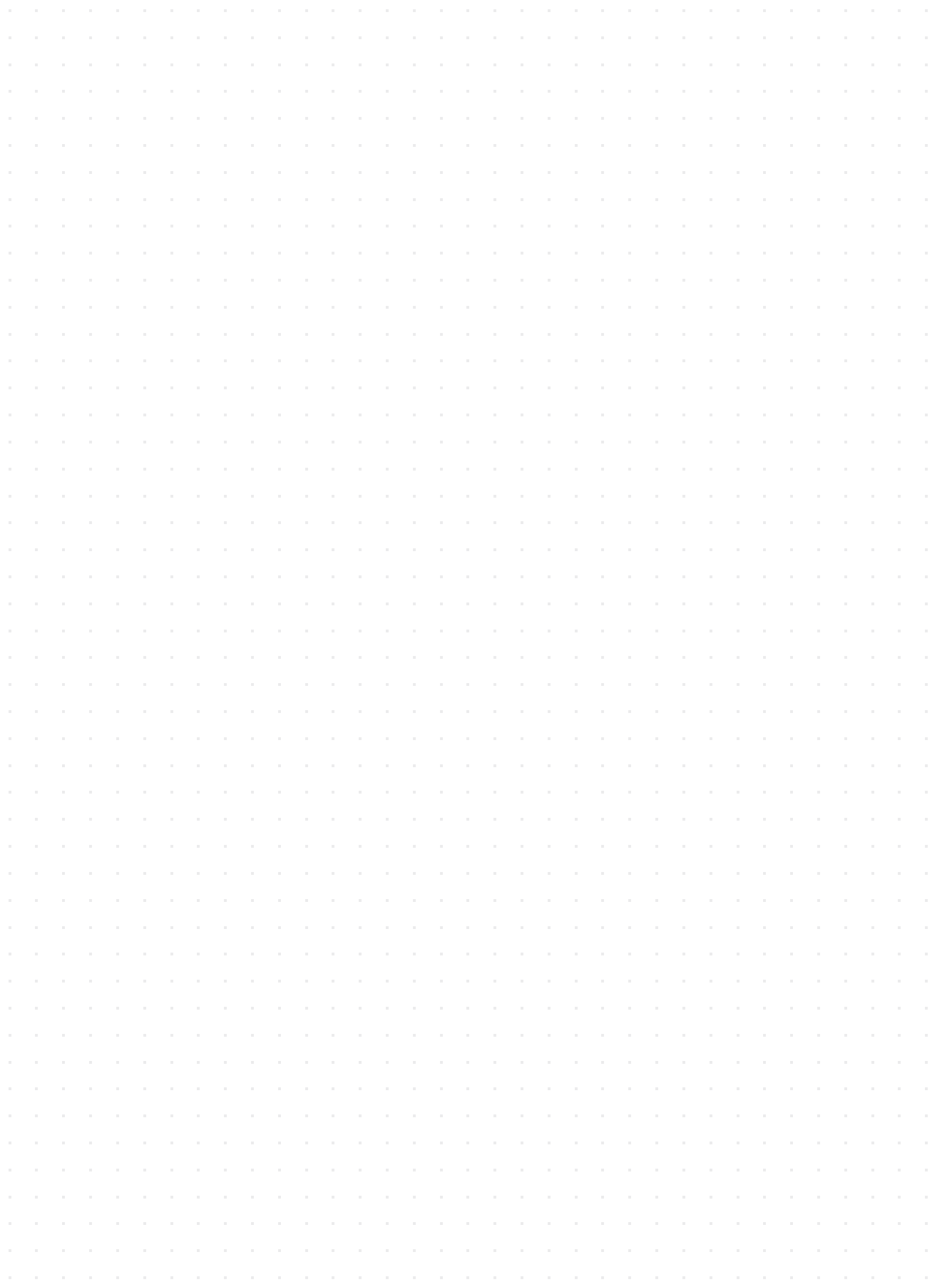



A large grid of small dots for taking notes, consisting of 20 columns and 40 rows of dots.

Klingspor Magyarország Kft.

Nagytétényi út 112.

1222 Budapest

Magyarország

Tel. +36(1)424 67 00

Fax +36(1)424 67 09

Mail info@klingspor.hu

www.klingspor.hu

