

Amamix Merülőmotoros keverő

Ipar

Víz

Szennyvíz

Energia

Épületgépészet

Bányászat

Alkalmazási területek:

- Keverő medence
- Iszap tározó medence
- Kiegyenlítő medence
- Szennyvíz medence
- Esővíz véstározó
- Iszap rothasztó
- Iszap sűrítő
- Jégképződés megelőzésére
- Nitrifikációs medence
- Denitrifikációs medence
- Foszfát eltávolító medence
- Flokkulációs medence
- Áramlásgyorsító
- Átemelő aknához kiüledés gátlásra
- Biogáz – fő rothasztó
- Biogáz – utó rothasztó
- Biogáz – keverő
- Biogáz – fermentációs maradék tároló
- Biogáz – keverő medence

További információ: www.ksb.com/products



Amamix Merülőmotoros keverő

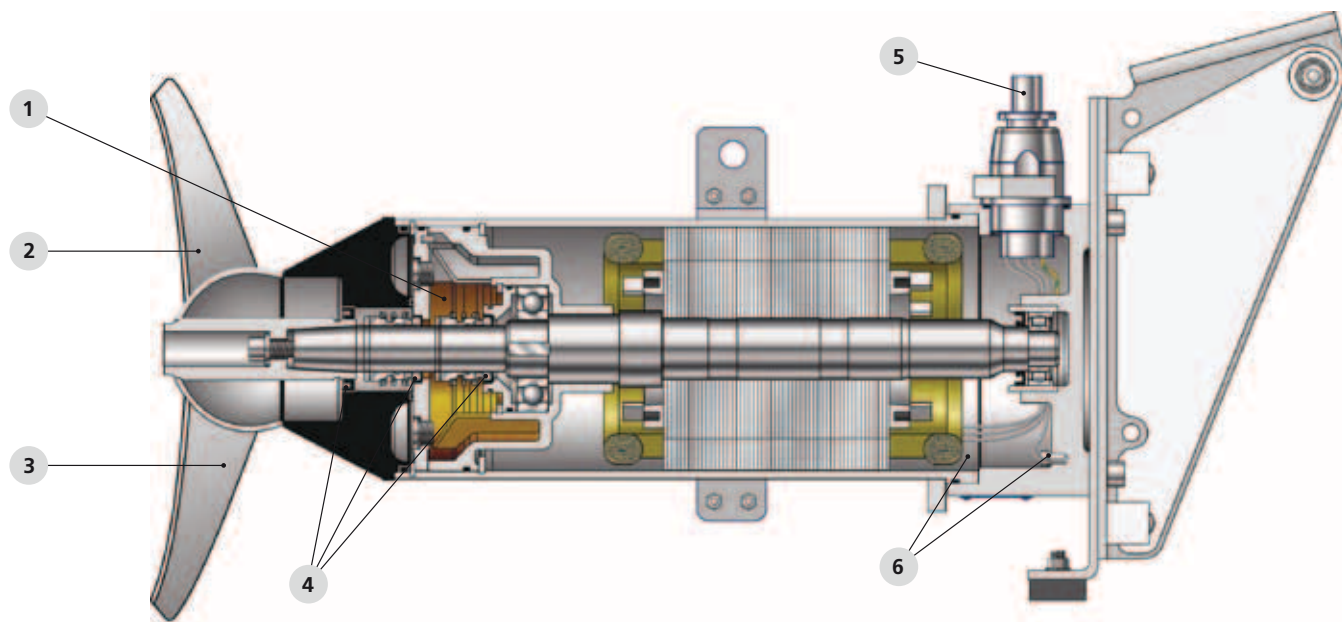

1 Környezetbarát

A kenőfolyadék kamrában lévő fehér olaj ökológiailag ártalmatlan.

2 Nagy teljesítményű, mégis gazdaságos

A propeller maximális tolóerőt generál minimális áramfogyasztás mellett.

3 Öntisztító

4 Megbízható

Háromszoros dinamikus tömítő rendszer, mely 2 (SiC/SiC) csúszógyűrűs tömítésből és egy ajakos tömítésből áll.

5 Biztonságos

Teljesen vízálló, műgyantával kiöntött kábelvezetés védi a motort a nedvességtől. A dugós csatlakozás speciális eszközök nélkül egyszerű cserét tesz lehetővé.

6 Minden megfigyelés alatt

Beépített hőmérséklet szenzorok és nedvességérzékelők felügyelik a motort.

7 16,000 működési óra olajcsere nélkül*

* Olajcsere két évente szükséges



Amamix áramlássegítő gyűrűvel

Műszaki adatok

Max. folyadék hőmérséklet	40 °C
	lehetséges 60 °C-ig
Sebesség	475-1400 rpm
Áram	1.25 - 10 kW
Nom. propeller átmérő	225 - 630 mm
Max. beépítési mélység	30 m

ATEX szabványnak megfelelően robbanásbiztos

Elérhető áramlássegítő gyűrűvel és frekvencia váltóval