

CNC-vezérlésű síkágyas esztergagép Siemens-vezérlővel, ideális kis sorozathoz és képzéshez

Meggyőző érvek, minőség, hatékonyság és kedvező ár

- Pontos megmunkálás
- A nagy teljesítményű hajtóműnek köszönhetően nagy forgácsolási teljesítmény érhető el
- Alátámasztott gépágy szürkeöntvényből
- Indukciósan edzett (HRC 42-52) és precíziósan köszörült ágyvezetékek
- Értékes orsócsapágyazás
- A főorsó garantált körfutási pontossága kisebb mint 0,009 mm
- Az esztergatokmány körfutási pontossága kisebb mint 0,04 mm
- Nagyteljesítményű, karbantartást nem igénylő motor
- Kefe nélküli egyenáramos hajtómű, fokozatmentesen szabályozható
- Vészkiakasztó
- Központi kenés
- Inkrementális jeladó orsópozicionáláshoz (menetvágásnál)
- Forgásirányváltó
- **HIWIN** golyósorsó
- Referenciakapcsoló
- Két elektronikus kézikerek teszi lehetővé a manuális munkát
- Automatikus 4 részes szerszámcsere kis sorozatokhoz
- Könnyen kezelhető védőház
- Csapóajtó a hátoldalon a karbantartási munkákhoz
- Biztonsági kapcsoló az első ajtón
- Hűtőfolyadék-berendezés
- Géplámpa



- Siemens-vezérlés a besüllyesztett házban
- Két elektronikus kézikerek a manuális munkabeállítás érdekében

- Automatischer 4-fach-Werkzeugwechsler für Kleinserien
- Stellmotor mit Schneckengetriebe
- Werkzeugwechsel angesteuert über CNC-Programm

Pár meggyőző érv...



- Vezérlődoboz V
- A tengelyes hajtóművek vezérlése



- Hűtőrendszerhez (40 W)
- Tartály úrtartalma 12 liter
- Kihúzható forgácsfiókok
- Teleszkópos sínvezeték
- Hűtőfolyadék elvezetése

Modell	L 28 CNC
Cikkszám	350 4110
EUR (ÁFA nélkül)	14.500,00

Műszaki adatok	
Elektromos adatok	
Az orsómotor teljesítménye	1,6 kW 230 V ~50 Hz
A hűtővíz-szivattyú teljesítménye	40 W
Gépadatok	
Csúscmagasság	140 mm
Csúcs távolság	700 mm
Elfordulás- \emptyset a gépágy felett	266 mm
Ágyszélesség	180 mm
Főorsó-fordulatszám	30 - 4.000 f/p
Fokozatok száma	4, fokozatmentesen állítható
Orsó kúp	MK 4
Orsó furat	26 mm
Négyes késtartó befogómagassága	(max.) 12 mm
X-tengely	
Úthossz	180 mm
Előtolás-sebesség	3.000 mm/perc
Z-tengely	
Úthossz	465 mm
Előtolás-sebesség	2.500 mm/perc
Szegnyereg	
Szegnyereg kúp	MK 2
Szegnyereg-főorsó munkautja	85 mm
Méretetek	
Hossz x szélesség x magasság (nyitva)	1.885 x 805 x 1685 mm
Nettó tömeg	420 kg
Mellékelt kiegészítők	3 pofás tokmány \emptyset 125 mm Szilárd központozó csúcs MK2/MK4 HSS esztergakés Esztergaszív Kezelőszerszámok

Fokozat	1	2	4	3
Fordulatszám	30 - 300 f/p	140 - 1400 f/p	300 - 3000 f/p	400 - 4000 f/p
Forgató-nyomaték	98 Nm	21 Nm	9,8 Nm	7 Nm

- Erősen ajánljuk, hogy eligazításért forduljon szakembereinkhez.

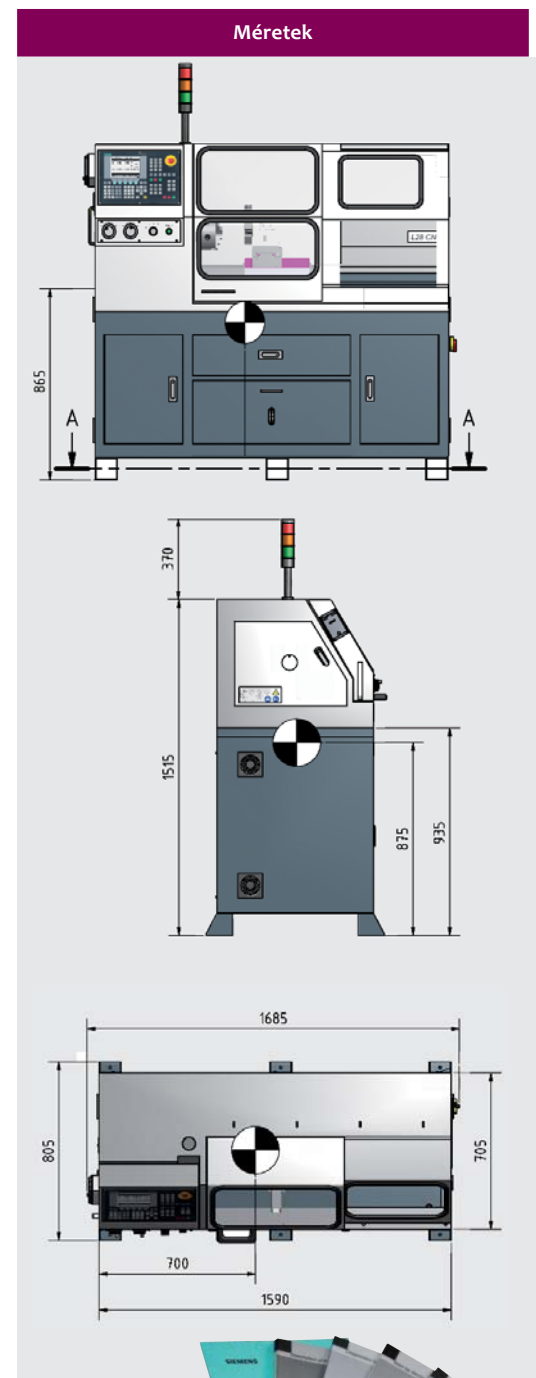

Siemens 802S base line



„Sinumerik 802 S base line“, további információt a 162. oldalon talál

Tökéletes vezérlő kezdőknek:

- Egyszerűen kezelhető és programozható
- A szerszámok és a munkadarabok kezelése gyors és egyszerű
- Ciklus- és kontúrtámogatott programozás

CNC-vezérlő a legkülönfélébb felhasználásra:

- 3 tengelyt és 1 orsót képes vezérelni
- Komplettszett kompakt méretekkel
- Nincs szükség karbantartásra, mert elemek és ventilátor nélkül működik

Maróciklusok:

- Mélylyukfúrás
- Menetvágás kiegyenlítő tokmánnyal vagy anélkül
- Lyuksor – kör
- Lyuksor – vonal
- Fúrás, homloksüllyesztés
- Zseb-, horony- és körzsebmarás