

BALEARIC

VITRINAS - COUNTERS
VITRINES - KÜHLTHEKEN



frost-trol 

PASSION



TECHNOLOGY



NUEVA GAMA SOLID LINES

PRODUCT RANGE

GAMME DE PRODUITS

PRODUKTPALETTE



FROST-TROL S.A.

Avda. del Castell Vell, 176

12004 Castellón, Spain

Tel. (+34) 964 342 740 / Fax. (+34) 964 215 148

info@frost-trol.com

www.frost-trol.com



BALEARIC CU

HVCU7822C
VITRINAS - COUNTERS
VITRINES - KÜHLTHEKEN



SUPERMARKET



New

Amplia capacidad de carga de **220mm**.
High loading capacity (**220mm**).
Forte capacité de chargement **220mm**.
Amplia capacidad de carga de **220mm**.

BALEARIC CU

HVCU7822C

VITRINAS - COUNTERS
VITRINES - KÜHLTHEKEN



SUPERMARKET

ES

En nuestra amplia gama de vitrinas se han implementado todas las características de **Solid Lines**, es decir hemos simplificado y estilizado las líneas, generando unas vitrinas con un aspecto mucho más moderno y actual.

Como alternativa al modelo Alboran con bandejas de exposición más amplias, lanzamos la vitrina **Balearic**.

Esta vitrina se adapta a la perfección a establecimientos con dimensiones más reducidas.

Balearic es una vitrina muy funcional, con una amplia variedad de opciones y accesorios para personalizarla en función de la demanda de cada cliente.

EN

All the features of the **Solid Lines** range have been implemented throughout our wide range of display counters. This means that we have simplified them, giving them sleeker lines for a much more modern, contemporary appearance.

As an alternative to our model Alboran, we launch to the market the new **Balearic** counter with a 780mm tray

and a 220mm load capacity. This cabinet is perfectly adapted to shops with smaller dimensions.

Balearic is a very functional counter, with a wide variety of options and accessories to be customized according to the specific demand of each client.

FR

Toutes les caractéristiques de **Solid Lines** ont été appliquées dans notre vaste gamme de vitrines. Autrement dit, nous avons simplifié et stylisé les lignes pour créer des vitrines dont l'aspect est beaucoup plus moderne et actuel.

Comme alternative au modèle Alboran, nous avons lancé la vitrine **Balearic** avec un plateau de 780mm et

une capacité de charge de 220mm. Cette vitrine s'adapte parfaitement aux établissements de plus petites dimensions.

Balearic est une vitrine très fonctionnelle, avec une grande variété d'options et d'accessoires à personnaliser en fonction de la demande spécifique de chaque client.

DE

Unsere breite Palette an Kühltheken weist alle Merkmale von **SolidLines** auf. Dies geht mit einfacheren und schlankeren Linien einher, die den Kühltheken ein deutlich moderneres und aktuelleres Aussehen verleihen.

Als Alternative zum Modell Alboran bieten wir die Theke **Balearic** mit einer Auslagentiefe von 780 mm und eine

Stapelhöhe von 220 mm an. Diese Theke eignet sich perfekt für kleinere Verkaufsstellen.

Balearic ist eine äußerst funktionale Theke mit einer breiten Auswahl an Optionen und Zubehör, wodurch sie individuell an die Bedürfnisse jedes Kunden angepasst werden kann.

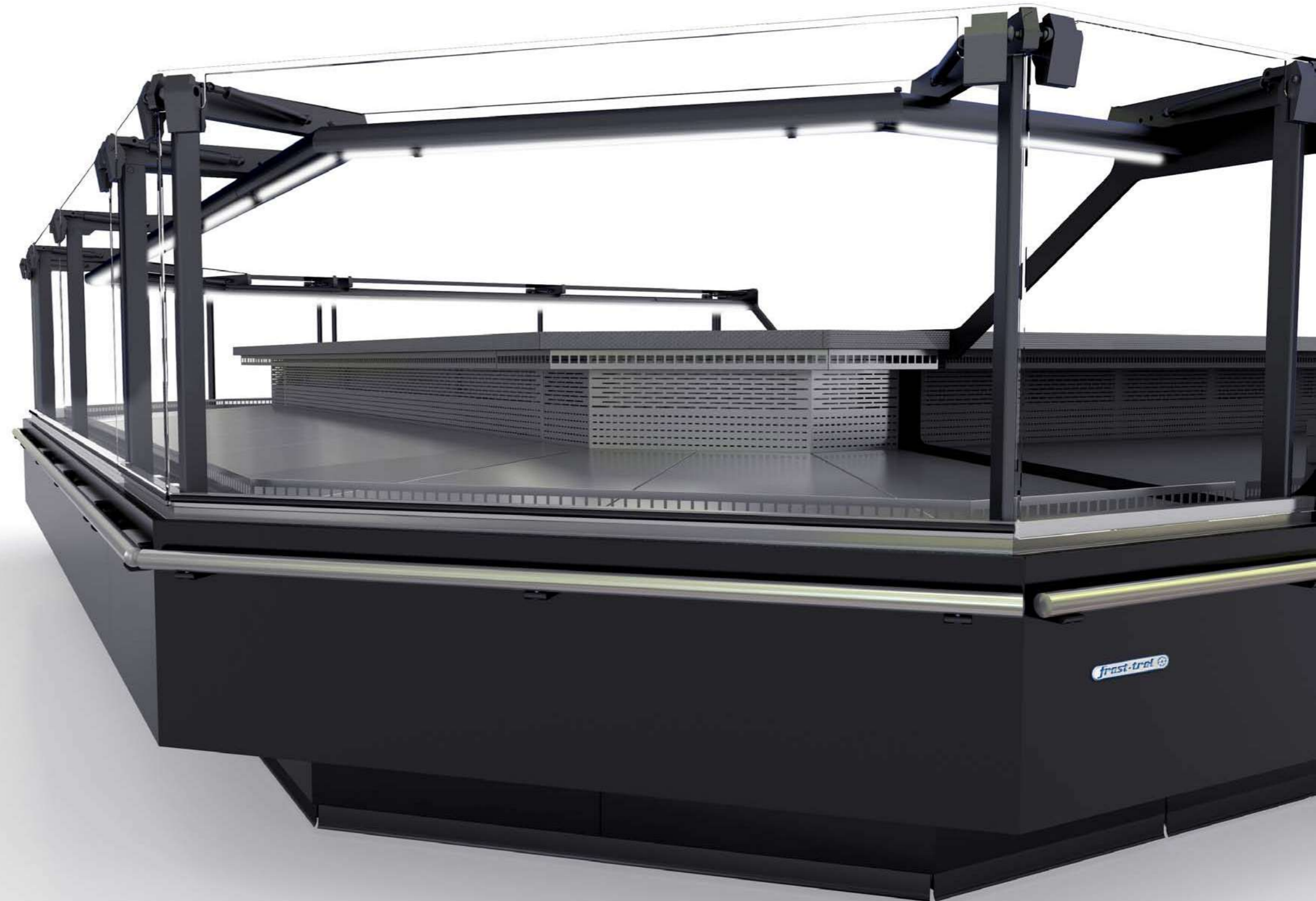



New

Nuevo sistema de cierre posterior integrado en el conjunto de la máquina.

New rear closing system integrated in the cabinet.

Nouveau système de fermeture arrière intégré à la machine.

Neue, in das Möbel integrierte rückseitige Schiebetüren.

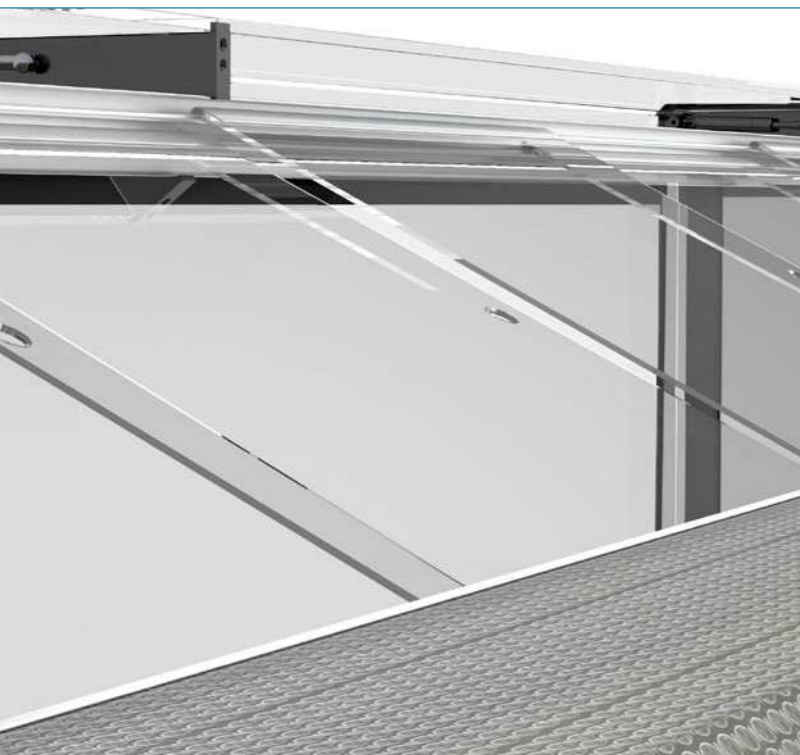

BALEARIC LR

HVLR7822C
VITRINAS - COUNTERS
VITRINES - KÜHLTHEKEN



SUPERMARKET

BALEARIC CU

HVCU7822C
VITRINAS - COUNTERS
VITRINES - KÜHLTHEKEN



SUPERMARKET



New

Control táctil TTC.
Tactil control TTC.
Régulation tactile TTC.
Touchbedienung TTC.

BALEARIC LR

HVLS7822C
VITRINAS - COUNTERS
VITRINES - KÜHLTHEKEN

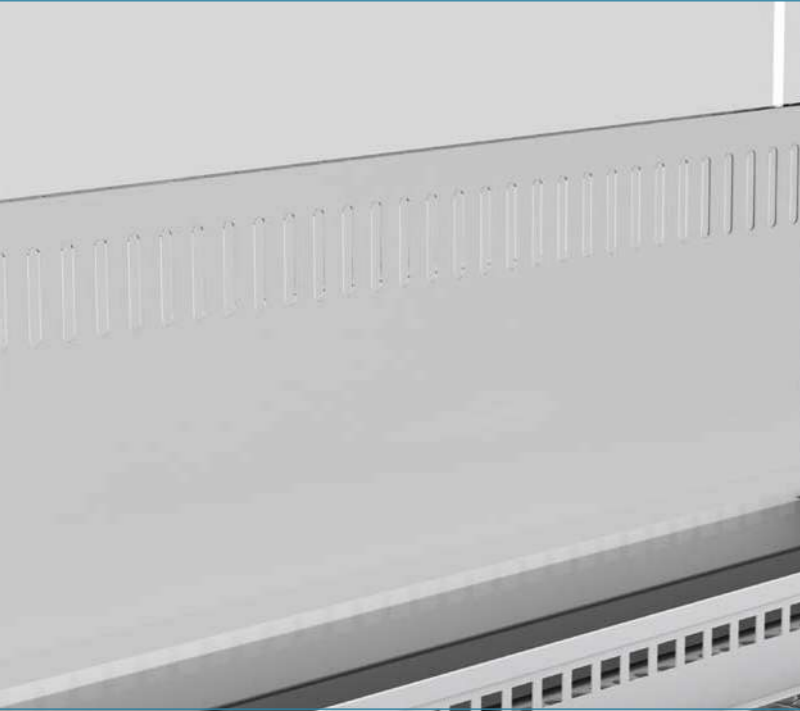

New

Todas las vitrinas incorporan **ventiladores electrónicos**.
All the counters incorporate **electronic fans**.
Tous les vitrines incorporent **ventilateurs électroniques**.
Alle Kühltheiken enthalten **EC-Ventilatoren**.

BALEARIC TR

HVTR7822C

VITRINAS - COUNTERS
VITRINES - KÜHLTHEKEN



SUPERMARKET



New

Flujo lumínico optimizado para
exposición de productos cárnicos.
Optimized lighting for meat products
exposition.
Flux lumineux optimisé pour la viande.
Beleuchtung auf die Ausstellung von
Fleischwaren optimiert.

BALEARIC LS

HVLS7822C

VITRINAS - COUNTERS
VITRINES - KÜHLTHEKEN



SUPERMARKET



frost **CO₂**

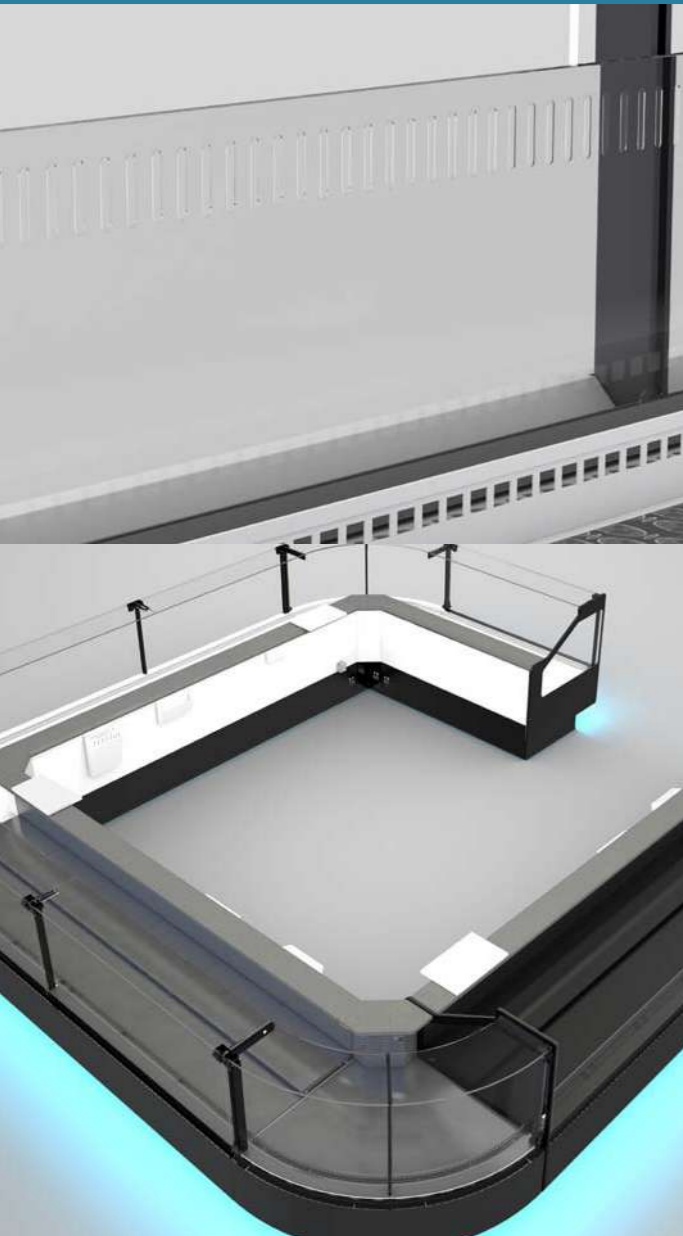

ES

- Evaporador estándar HFC pintado en epoxy con protección especial anticorrosión
- Ventiladores electrónicos
- Válvula expansión termostática
- Interruptor de frío
- Frío ventilado
- Desescarche natural del evaporador
- Antivaho frontal ventilado (modelos servicio tradicional)
- Iluminación electrónica T8 simple exposición (modelo Alboran TR)
- Kit depósito interior en Acero Inox AISI 316:
 - Depósito
 - Kit placa y tapa ventilador/tapa evaporador/freno de aire
- Perfilera de aluminio
- Conjunto inferior en color RAL 7015

FR

- Évaporateur STD HFC peint en époxy comme protection anti-corrosion
- Ventilateurs électroniques
- Détendeur thermostatique
- Interrupteur pour solénoïde
- Froid ventilé
- Dégivrage naturel de l'évaporateur
- Anti-buée frontal ventilé (sur les modèles de service assisté)
- Éclairage électronique T8 supérieur simple (uniquement modèle TR)
- Kit cuve en acier inox AISI 316:
 - Cuve
 - Kit plaque et couvercle ventilateurs / couvercle évaporateur / déflecteur anti-retour d'air
- Profilé en aluminium
- Partie basse de couleur RAL 7015

ENG

- Standard HFC evaporator epoxy painted with special anticorrosive coating
- EC fans
- Thermostatic expansion valve
- Schalter zum Unterbrechen der Kälte
- Ventilated refrigeration
- Natural defrost
- Frontal antimist ventilated (only traditional counters)
- Single electronic top lighting T8 (only model TR)
- Kit Internal deposit in stainless steel AISI 316:
 - Deposit
 - Kit plate and fan cover / evaporator cover/ air brake
- Aluminium profiles
- Bottom part in colour RAL 7015

DEU

- Standardverdampfer FKW in Epoxyfarbe lackiert mit speziellem Korrosionsschutz
- EC-Ventilatoren
- Thermostatisches Expansionsventil
- Schalter zum Unterbrechen der Kälte
- Umluftkälte
- Natürliche Abtauung des Verdampfers
- Antibeschlag-Belüftung Frontscheibe
- Einfach T8-Leuchtstoffröhren Kopfbeleuchtung (TR Modelle)
- Kit cuve en acier inox AISI 316:
 - Innenwanne
 - Set Ventilatorblech und -abdeckung
- + Verdampferabdeckung
- Aluminiumschienen
- Möbelfuß in Farbe RAL 7015

COLORES ESTÁNDAR / STANDARD COLOURS / COULEURS STANDARD / STANDARDFARBEN



ES

- Evaporador optimizado CO₂
- Válvula electrónica
- Laterales:
 - Panorámico
 - Opaco
 - Intermedio (panorámico/espejo a 2 caras)
- Iluminación superior simple/doble (modelos TR/CU)
 - Electrónica T8
 - LED integrada
- Iluminación frontal
 - Electrónica T8
 - LED integrada
- Desescarche eléctrico
- Desescarche gas caliente
- Control electrónico
- Control táctil TTC integrado
- Sistema antivaho interior
- Placa de mandos delantera (modelos libre servicio)
- Cierre posterior exposición en metacrilato integrado
- Cortina de noche manual
- Estante inferior trasero
- Paragolpes Inox
- Opciones en Epoxy / Acero inox AISI-316 / Acero negro:
 - Carenado/bandeja/aspiración

FR

- Évaporateur optimisé CO₂
- Détendeur électronique
- Jous:
 - Panoramique (thermopan)
 - Opaque supermirror
 - Intermédiaire V2 (panoramique / miroir de chaque coté)
- Éclairage supérieur simple/double (modèles TR/CU)
 - Électronique T8
 - Tube LED intégré
- Éclairage frontal
 - Électronique T8
 - Tube LED intégré
- Dégivrage électrique
- Dégivrage par gaz chaud
- Régulation électronique
- Régulation tactile TTC intégrée
- Système anti-buée intérieur
- Plaque de commande frontale (uniquement pour les modèles LS/LR)
- Étagère inférieure arrière
- Fermeture arrière intégrée en plexi
- Rideau de nuit manuel
- Parechocs Inox
- Options en époxy (blanc ou noir) / Inox AISI 316 / Acier AISI 304 noir:
 - Carénage / plateaux / aspiration

ENG

- Optimized Evaporator CO₂
- Electronic expansion valve
- Gable ends:
 - Panoramic (Thermopan)
 - Supermirror opaque
 - Intermediate (panoramic/mirror at both sides)
- Top lighting single/double (models TR/CU)
 - T8 electronic
 - Integrated LED
- Frontal lighting
 - T8 electronic
 - Integrated LED
- Electric defrost
- Hot gas defrost
- Electronic control
- Integrated touch control TTC
- Internal antimist system
- Frontal control panel (only self-service models)
- Rear bottom shelf
- Manual night blind
- Rear plexiglass closing integrated
- Stainless steel bumper
- Epoxy options / Stainless steel AISI-316 / Black stainless steel:
 - Fairing/display deck/suction grid

DEU

- Optimierter Verdampfer CO₂
- Elektronisches Expansionsventil
- Seitenteile:
 - Panorama-Isolierverglasung
 - Vollisoliert Supermirror
 - Zwischenwand (Panorama-Isolierverglasung/Beidseitig verspiegelt)
- Kopfbeleuchtung (einfach/doppelt) - nur für die Modelle TR/CU.
 - T8-Leuchtstoffröhren
 - Integriert LED-Beleuchtung
- Frontbeleuchtung unten
 - T8-Leuchtstoffröhren
 - Integriert LED-Beleuchtung
- Elektrische Abtauung
- Heißgas-Abtauung
- Elektronische Steuerung
- Touchbedienung TTC
- Anti-Beschlag-System Innenraum
- Vorne angebrachte Steuerplatte (Nur für die Modelle LS/LR, empfohlen für wandseitig aufgestellte Modelle) Rückseitige
 - Schiebetüren aus Plexiglas
 - Manueller Nachttollo
 - Zusatzablage rückseitig unten
- CNS-Stoßleiste
- Optional epoxylackiert / AISI-316-Edelstahl / Schwarzer Edelstahl:
 - Verkleidung/Auslagewanne/Luftansauggitter



1



2



3

ACCESORIOS
ACCESSORIES
ACCESSOIRES
ZUBEHÖR

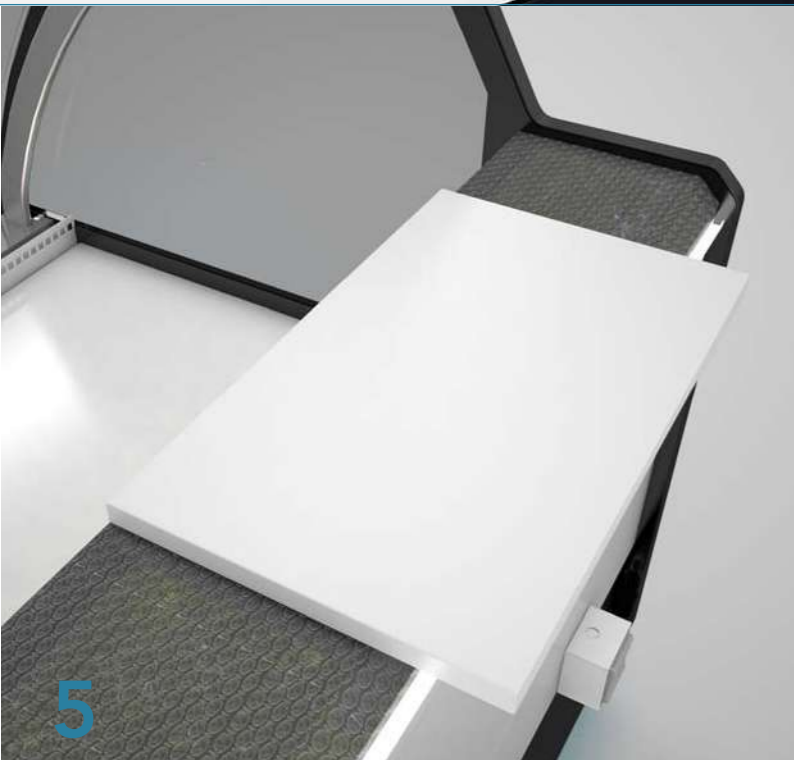

5

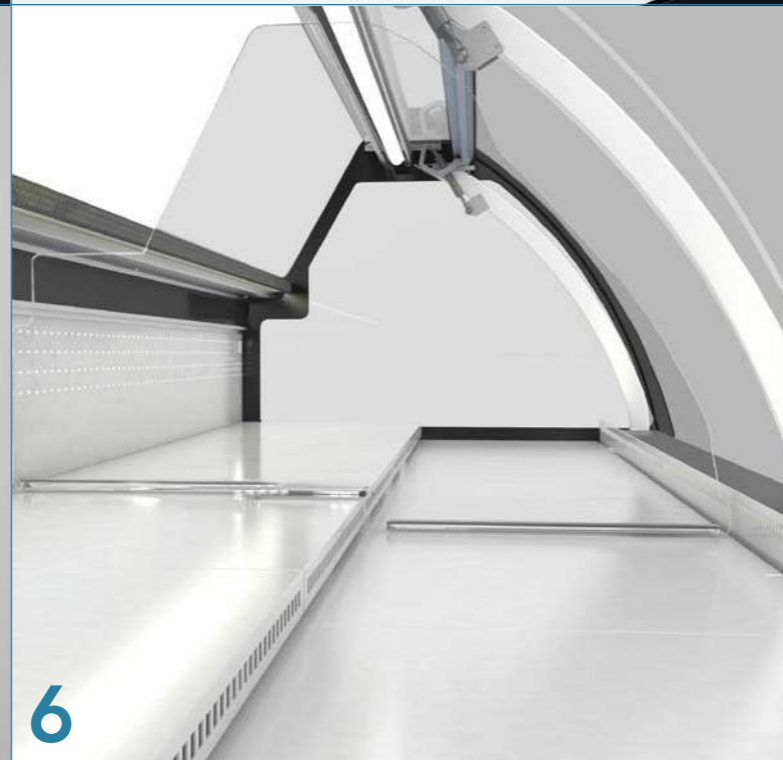

6

ES

Suplemento exposición pintado en epoxy / acero inox AISI-316 / acero negro (3):
- Exposición 2 niveles
- Exposición 3 niveles
Separadores metacrilato para bandeja alto/bajo (6)
Separador fijo metacrilato
Portarrollos
Porta bolsas de papel (2) (500 y 350mm)
Tabla de corte (5)
Tabla soporte balanza
Cuchillero (1)
Portaenvases plástico (rectangular y cuadrado)
Ganchos para bolsas (9)
Base auxiliar toma eléctrica 16A

ENG

Extra level display deck epoxy painted / stainless steel AISI-316 / black stainless steel: (3):
- Display deck 2 levels
- Display deck 3 levels
Plexiglass dividers for display deck: high / low (6)
Fixed plexiglass divider
Roll holder
Paper bags holder (2) (500 and 350mm)
Cutting board (5)
Scale support
Knives holder (1)
Plastic lunch box holder (rectangular and squared)
Hooks for plastic bags (9)
Extra plug 16A

FR

Pont supplémentaire d'exposition époxy / AISI 316 / acier noir (3):
- Pont supplémentaire pour 2 niveaux
- Ponts supplémentaires pour 3 niveaux
Séparateur plexi haut et bas pour exposition (6)
Séparateur plexi fixe
Porte-rouleux
Porte-sacs (2) (350 et 500mm)
Planche de découpe (5)
Support balance
Porte-couteaux (1)
Porte-barquettes (rectangulaire et carrée)
Crochets porte-sacs (9)
Prise auxiliaire 16A

DEU

Zubehör Ausstellungsfläche epoxylackiert/AISI-316-Edelstahl/ schwarzer Edelstahl (3):
- Zweistufige Ausstellungsfläche
- Dreistufige Ausstellungsfläche
Plexiglas-Warentrenner hoch/niedrig (6)
Plexiglas-Warentrenner fest
Rollenhalter
Papiertütenhalter (2) (500 und 350 mm)
Schneidbrett (5)
Waagetisch
Messerhalter (1)
Plastikschalenhalter (rechteckig und quadratisch)
Haken für Plastiktüten (9)
Steckdose 16A

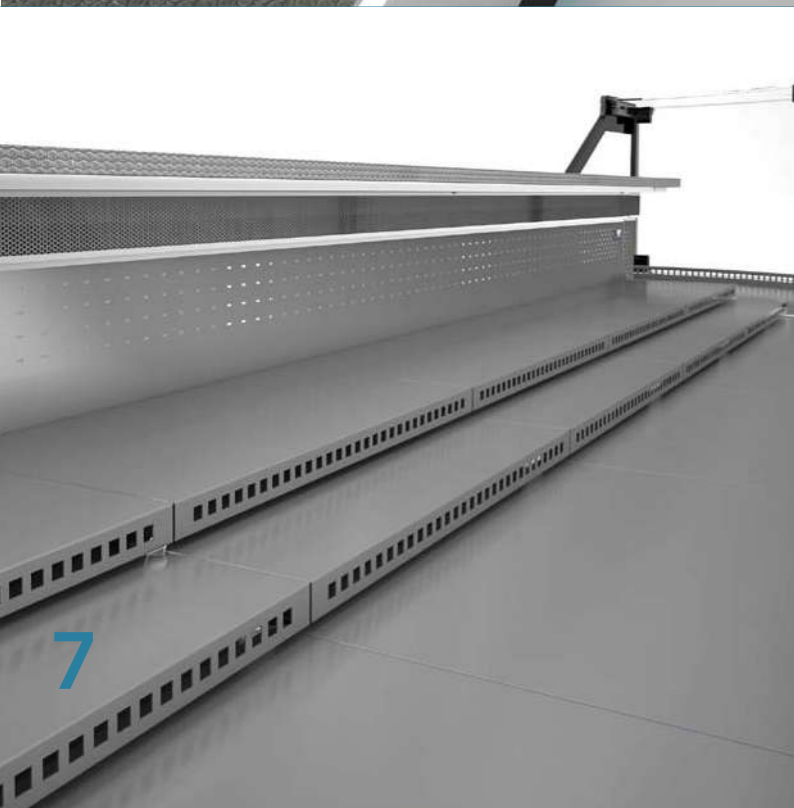

7



8

SECCIONES
CROSS-SECTIONS
COUPES
QUERSCHNITTE

BALEARIC TR HVTR7822C

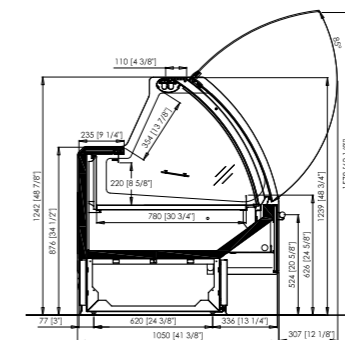

BALEARIC CU HVCU7822C

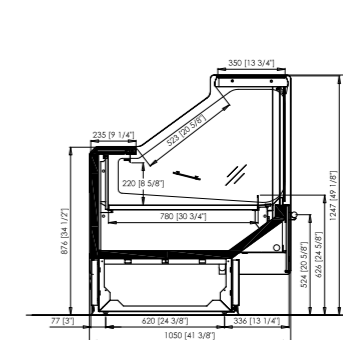

BALEARIC CF HVCF7822C

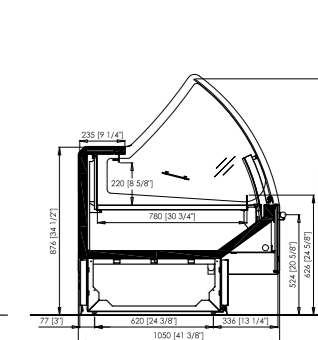

BALEARIC LS HVLS7822C

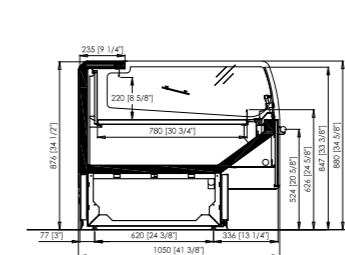

BALEARIC LR HVLR7822C

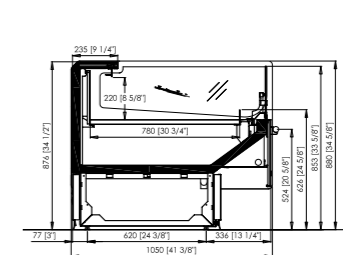

Modelo Model Modèle Modell	Código Code Code Code	Módulo Module Module Modul	Alto x Ancho Height x Depth Haut x Larg Höhe x Breite	V. Neto Net vol. Vol. utile Nettoinhalt	V. Bruto Gros vol. Vol. brut Bruttohalt	TDA	Sup. Carga Load Area Aire chargement Auslagefläche
		mm	mm	m3	L	m2	m2
BALEARIC TR	HVTR7822C	937	1242 x 1050	0,09	116	0,52	0,73
		1250		0,13	155	0,70	0,98
		1875		0,19	232	1,06	1,46
		2500		0,25	309	1,42	1,95
		3125		0,29	387	1,78	2,44
		3750		0,38	464	2,14	2,93
		AE90		-	-	-	0,62
		AI90		-	-	-	1,30
BALEARIC CU	HVCU7822C	937	1252 x 1050	0,09	116	0,73	0,73
		1250		0,13	155	0,99	0,98
		1875		0,19	232	1,49	1,46
		2500		0,25	309	1,98	1,95
		3125		0,29	387	2,48	2,44
		3750		0,38	464	2,98	2,93
		AE90		-	-	-	0,62
		AI90		-	-	-	1,30
BALEARIC CF	HVCF7822C	937	1256 x 1050	0,09	116	0,74	0,73
		1250		0,13	155	1,00	0,98
		1875		0,19	232	1,51	1,46
		2500		0,25	309	2,01	1,95
		3125		0,29	387	2,51	2,44
		3750		0,38	464	3,02	2,93
		AE90		-	-	-	0,62
		AI90		-	-	-	1,30
BALEARIC LS	HVLS7822C	937	880 x 1050	0,09	116	0,77	0,73
		1250		0,13	155	1,03	0,98
		1875		0,19	232	1,54	1,46
		2500		0,25	309	2,05	1,95
		3125		0,29	387	2,56	2,44
		3750		0,38	464	3,08	2,93
		AE90		-	-	-	0,62
		AI90		-	-	-	1,30
BALEARIC LR	HVLR7822C	937	880 x 1050	0,09	116	0,77	0,73
		1250		0,13	155	1,03	0,98
		1875		0,19	232	1,54	1,46
		2500		0,25	309	2,05	1,95
		3125		0,29	387	2,56	2,44
		3750		0,38	464	3,08	2,93
		AE90		-	-	-	0,62
		AI90		-	-	-	1,30

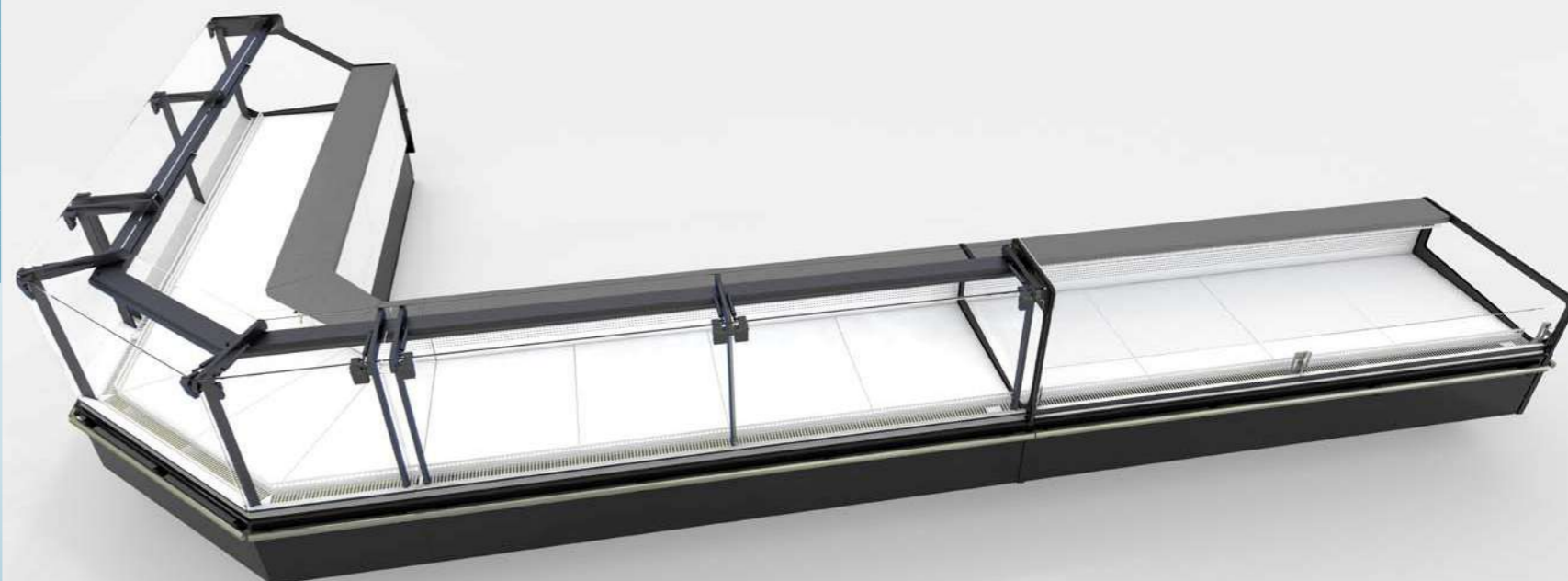
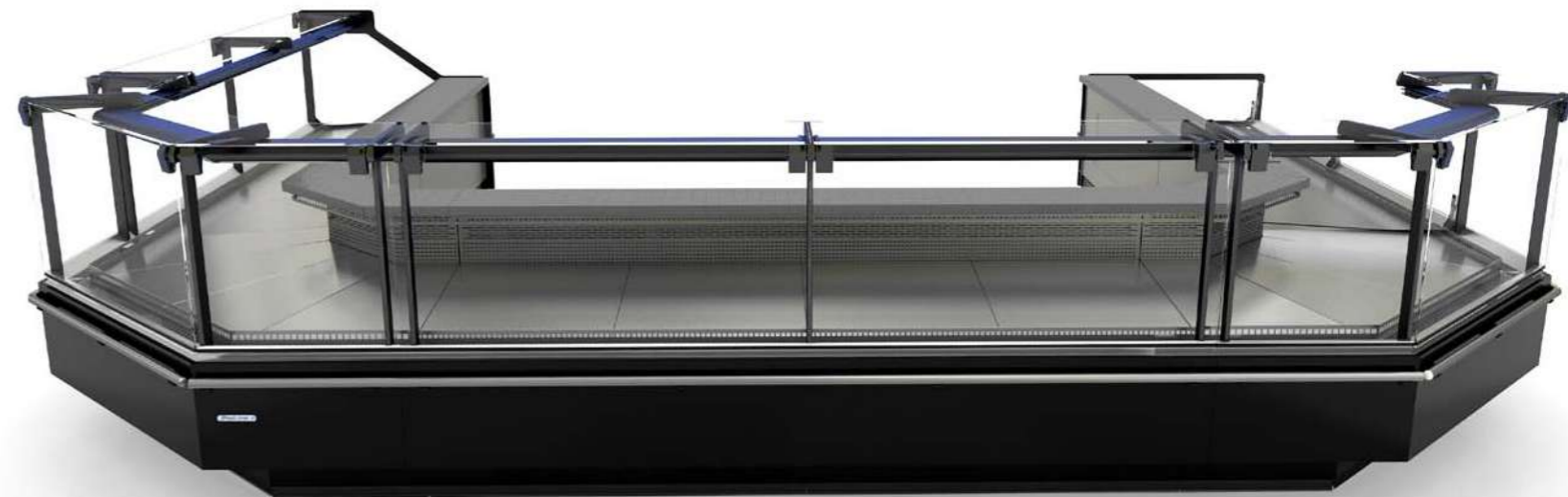

Tipología Typology Typologie Typologie	V1	V2*
Incremento por lateral Increase for each gable end Acroissement par joue Verlängerung mit einem Seiteneil	+26	-
Incremento por paragolpes Increase for each inox bumper Acroissement par pare-chocs Verlängerung für die Stosleiste	+42	-
Incremento por lateral intermedio Increase for each intermediate gable end Acroissement par joue intermédiaire Verlängerung mit einem Innenseiteneil		+30

*1 Versión no disponible para Balearic LS y LR. Versión no disponible para Balearic LS y LR.
Version no disponible para Balearic LS y LR. Version no disponible para Balearic LS y LR.

Modelos y características pueden cambiar sin previo aviso | Subject to change without notice |
Caractéristique et modèles pouvant être modifiés sans préavis | Technische Veränderungen vorbehalten