

# KIWA Japan

# Triple V40

Column Traverse Type Vertical Machining Center



## NEW Space-Saving Design

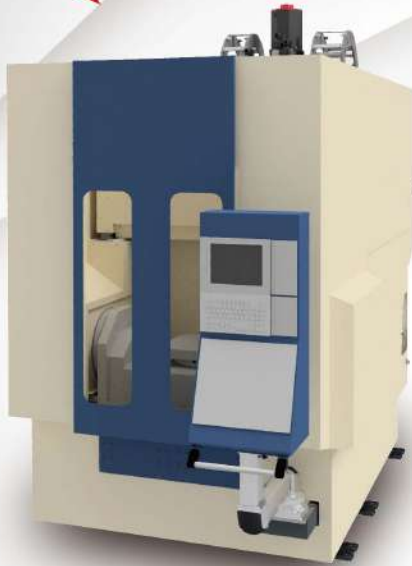

コラムトラバース方式  
省スペース立形マシニングセンタ

制御装置	NC	FANUC 0i-MF (最大制御軸数: 5 / 最大同時制御軸数: 4) <small>Max. controlled axes / Max. simultaneously controlled axes</small>
主軸回転速度	Spindle speed	8,000 min <sup>-1</sup> [OP. 12,000 min <sup>-1</sup> ]
ストローク	Stroke	X 550 / Y 550 / Z 410 mm
ツールシャンク	Tool shank	MAS BT40 [OP. CAT40]
工具収納本数	Number of tools	20 [OP. 40]
最大工具サイズ	Max. tool size	Dia. 90 (隣接無し) 180 x 300 mm <small>Next pots empty</small>
最大工具重量	Max. tool weight	8 kgs
チップ・ツー・チップ	Chip to chip	3.2 sec.
主軸モータ	Spindle motor	18.5 / 15 kW (30min. / Cont.)
所要床面	Floor space	1,660 x 3,223 mm
機械高さ	Machine height	3,074 mm

### 加工室と駆動部の分離 Separation of Machining Area and Driving Area

加工室と駆動部が分離独立した構造で  
クーラントや切粉によるトラブルをゼロに

Machining Area and Driving Area are completely separated. Trouble-free from cutting chips and coolant

### カスタマイズ Customization

ガラス・セラミックス加工にも対応できる  
多様なオプションをご用意

Options for Various Applications including  
Glass / Ceramic Cutting

- C 軸ロータリーテーブル / C-axis Rotary Table
- A 軸ゆりかご仕様 / A-axis Rotary Table
- A/C 軸 5 軸テーブル / 4/5-axis Table
- 2APC
- 自動搬送対応 / Automatic Transfer System  
(ロボット Robot / ガントリーローダー Gantry Loader)
- 長尺部品加工に X 軸スライドユニット搭載  
X-axis Slide Unit for Long Parts

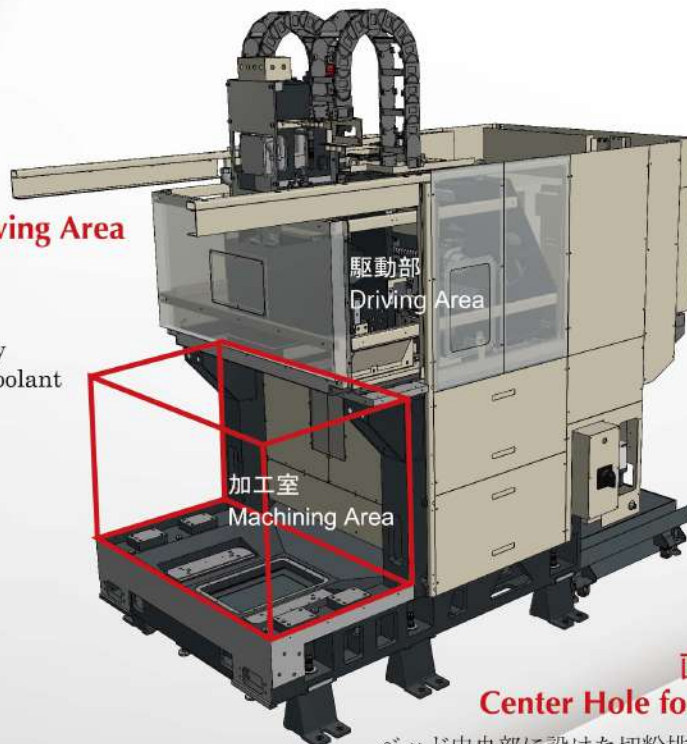

### 直下式切粉処理 Center Hole for Chip Disposal

ベッド中央部に設けた切粉排出口とベッドの傾斜  
また標準装備のベッド洗浄用クーラントにより切  
粉をすみやかに機外へ排出します

Cutting chips drop into the coolant tank through  
the center hole in the bed. Slant designed bed  
helps removal of cutting chips washed by coolant.