

## MŰANYAGHEGESZTŐ EXTRUDEREK

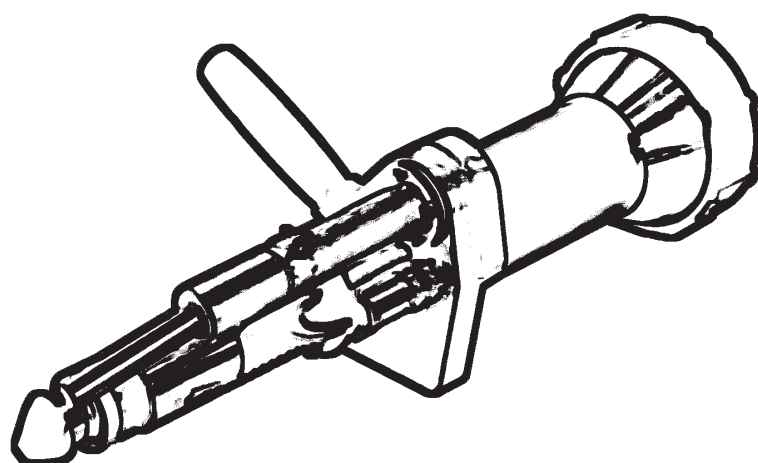

- Egyedülálló szabadalmaztatott hőmérsékletkontroll közvetlenül a masszában.
- Egymástól független hőmérsékletbeállítás masszára és előmelegítésre. Állandó hőmérséklettartás és minimális ingadozás a beállított és a valós hőmérséklet között.
- Könnyű súly az alacsony tömegű alkatrészeknek köszönhetően.
- Fokozatmentesen állítható oldalmarkolat.
- Jelentősen kevesebb gyorsankopó alkatrész, mint más extrudereknél. Csavarodásmentes huzalbehúzás.
- A Micro – ExOn 3 modellig minden kézi extruder beépített készülékállvánnyal rendelkezik (ld. 11. oldal).
- Beépített hidegindítás védelem dupla funkcióval:
  - a) hajtás és csiga védelme
  - b) megakadályozza az esetleges hőingadozás esetén a hegesztést
- A massa és az előmelegítés beállított és valós hőmérséklete egyszerre leolvasható.
- Az előmelegítés légmennyisége felülteljesíti a minimális 300 l/perces előírást

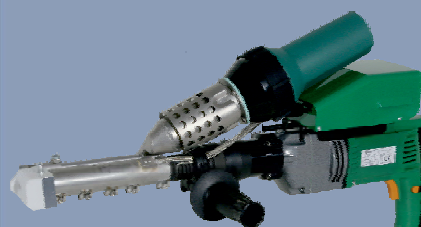
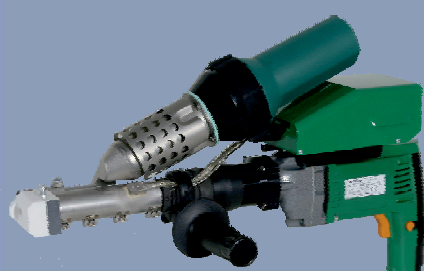
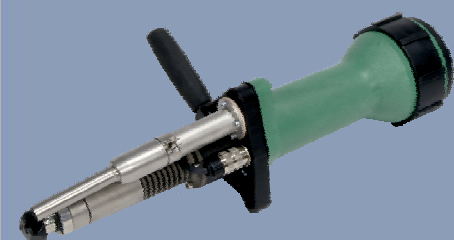
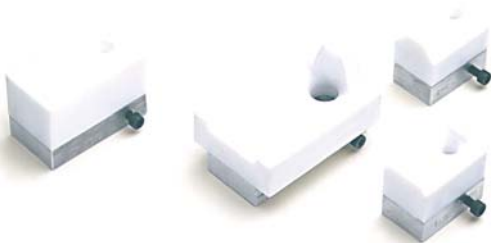

- A hajtásrész termikusan leválasztott az extrudertesttől
- A kiforrott hajtásnak köszönhetően hosszú ideig és problémamentesen dolgozhat. A beépített professzionális hajtások és hőlégfúvók a komoly erőpróbákat is kiállják.
- Számptalan kiegészítő: papucsok, 360°-os adapterek, 45° és 90°-os könyökfejek, markolatok és számtalan új ötlet
- Variálható készülékprogram a moduláris építésnek köszönhetően



## MICRO

- Világviszonylatban a legkisebb és legkönnyebb kézi hegesztőextruder
- Súlyja csak 2,3 kg, masszateljesítmény max. 0,5 kg/h
- Vezérlőbox-szal, beépített kompresszorral, és 8 m gégecsővel
- A vezérlőboxon állítható a massa hőmérséklete (mérés közvetlenül a masszában), az előmelegítés hőmérséklete illetve az extrudertesten a massa teljesítménye

<b>Típus</b>	<b>MICRO</b>
<b>Cikkszám</b>	<b>DX 283</b>
<b>Műszaki adatok</b>	
Feszültség	230 V
Frekvencia	50/60 Hz
Teljesítmény	1300 W
Masszateljesítmény	0,1-0,5 kg/h
Hegeszthető anyagok	PE-PP-PVDF-PVC-ECTFE/Ø 4 mm
Súly	2,3 kg
Méret	410 x 75 x 100 mm



Standard kivitel

*kézhez álló - tökéletes ár- és teljesítményarány - beépített készülékállvány*

**Forrógázos hegesztéssel szembeni előnyök:**

- gyorsabb hegesztési sebesség
- magasabb varratjósági tényező
- nagyobb hegesztési teljesítmény
- fáradtságmentes hegesztés

Vezérlőbox kompresszorral



- Hegesztőpapucsok és heftelőcsőrök különböző formában kaphatók.

## Belső sarokvarrat

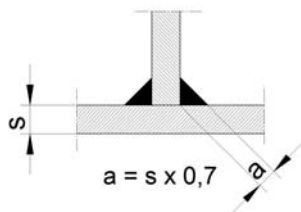

Lemezvastagság (s) mm	Cikkszám	
	PVC-C esetén	
3 – 4	D-1175	D-1464
5 – 6	D-1176	D-1465
8	D-1177	D-1466
10	D-1178	D-1467

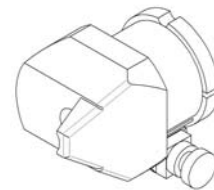

## V, X – varrat

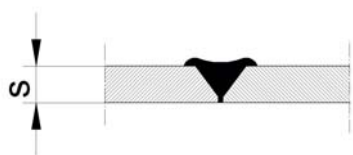

Lemezvastagság (s) mm	Cikkszám	
	PVC-C esetén	
3 – 4	D-1179	D-1468
5 – 6	D-1180	D-1469
8	D-1181	D-1470

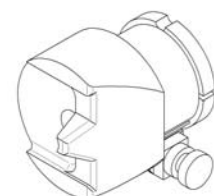

## Kör hegesztőpapucs

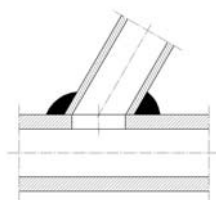

	Cikkszám	
	PVC-C esetén	
Ø 7	D-1183	-
Ø 9	D-1184	D-1471



## Egyedi kivitel heftelőcsőrrel

Cikkszám: D-1185



*Heftelőcsőr visszahajtvva hegesztéshez.*



*Heftelőcsőr kihajtvva hefteléshez.*

<b>Típus</b>	<b>ExOn 1A</b>
<b>Cikkszám</b>	<b>DX 298</b>
<b>Műszaki adatok</b>	
Feszültség	230 V
Frekvencia	50/60 Hz
Teljesítmény	2240 W
Masszateljesítmény	0,5-1,1 kg/h
Hegeszthető anyagok	PE-PP
Súly	4,8 kg
Méretetek	480 x 100 x 340 mm



<b>Típus</b>	<b>ExOn 1</b>
<b>Cikkszám</b>	<b>DX 297</b>
<b>Műszaki adatok</b>	
Feszültség	230 V
Frekvencia	50/60 Hz
Teljesítmény	2640 W
Masszateljesítmény	0,5-1,1 kg/h
Hegeszthető anyagok	PE-PP-PVDF-PVC
Súly	5,0 kg
Méretetek	500 x 100 x 340 mm
Vezérelt előmelegítés RION hőlégfúvóval	

<b>Típus</b>	<b>ExOn 1 DIG</b>
<b>Cikkszám</b>	<b>DX 297.DIG</b>
<b>Műszaki adatok</b>	
Feszültség	230 V
Frekvencia	50/60 Hz
Teljesítmény	2640 W
Masszateljesítmény	0,5-1,1 kg/h
Hegeszthető anyagok	PE-PP-PVDF-PVC
Súly	5 kg
Méretetek	500 x 100 x 340 mm
Szabályzott előmelegítés RION Digital hőlégfúvóval	



## Belső sarokvarrat

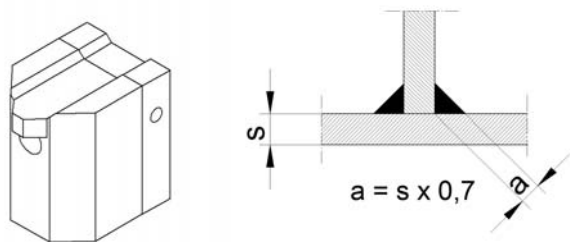

Lemezvastagság mm	Cikkszám
5 - 6	D-0827
8	D-0828
10	D-0829
12	D-0830
15	D-1039

## Külső sarokvarrat

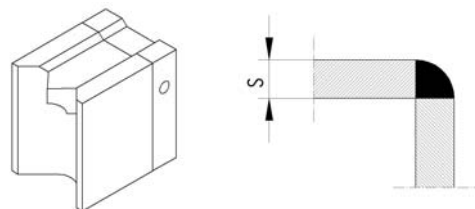

Lemezvastagság mm	Cikkszám
5 - 8	D-0837
10 - 12	D-0838

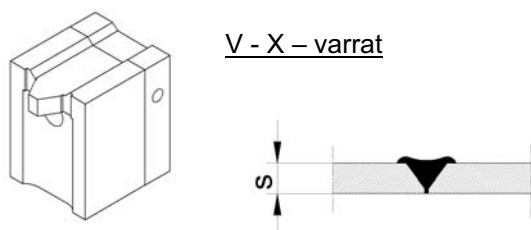

Lemezvastagság mm	Cikkszám
5 - 6	D-0831
8	D-0832
10	D-0833
12	D-0834

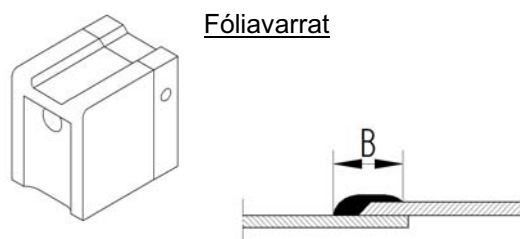

Varratszélesség mm	Cikkszám
20	D-0835
25	D-0836

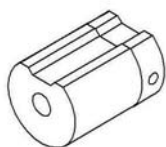
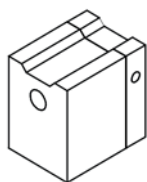

Nyers papucs	Cikkszám
Méret	
H 40 x SZ 30 mm	D-0842
D = 30 mm	D-0843

Kör hegesztőpapucs	Cikkszám
D = 10 mm	D-0839
D = 15 mm	D-0840
D = 20 mm	D-0841

<b>Típus</b>	<b>ExOn 2A</b>
<b>Cikkszám</b>	<b>DX 304</b>
<b>Műszaki adatok</b>	
Feszültség	230 V
Frekvencia	50/60 Hz
Teljesítmény	3600 W
Masszateljesítmény	2 kg/h
Hegeszthető anyagok	PE-PP
Súly	7 kg
Méreték	560 x 120 x 350 mm



<b>Típus</b>	<b>ExOn 2</b>
<b>Cikkszám</b>	<b>DX 303</b>
<b>Műszaki adatok</b>	
Feszültség	230 V
Frekvencia	50/60 Hz
Teljesítmény	3100 W
Masszateljesítmény	2 kg/h
Hegeszthető anyagok	PE-PP-PVDF-PVC
Súly	7 kg
Méreték	560 x 120 x 350 mm

<b>Típus</b>	<b>ExOn 3</b>
<b>Cikkszám</b>	<b>DX 305</b>
<b>Műszaki adatok</b>	
Feszültség	230 V
Frekvencia	50/60 Hz
Teljesítmény	3700 W
Masszateljesítmény	3 kg/h
Hegeszthető anyagok	PE-PP-PVDF-PVC
Súly	8 kg
Méreték	650 x 120 x 360 mm



<b>Típus</b>	<b>ExOn 3A</b>
<b>Cikkszám</b>	<b>DX 306</b>
<b>Műszaki adatok</b>	
Feszültség	230 V
Frekvencia	50/60 Hz
Teljesítmény	3600 W
Masszateljesítmény	3 kg/h
Hegeszthető anyagok	PE-PP
Súly	8 kg
Méreték	650 x 120 x 310 mm



<b>Típus</b>	<b>ExOn 5</b>
<b>Cikkszám</b>	<b>DX 309</b>
<b>Műszaki adatok</b>	
Feszültség	230 V
Frekvencia	50/60 Hz
Teljesítmény	5300 W
Masszateljesítmény	5 kg/h
Hegeszthető anyagok	PE-PP
Súly	11 kg
Méreték	660 x 126 x 448 mm

<b>Típus</b>	<b>ExOn 6</b>
<b>Cikkszám</b>	<b>DX 310</b>
<b>Műszaki adatok</b>	
Feszültség	230 V
Frekvencia	50/60 Hz
Teljesítmény	5300 W
Masszateljesítmény	6 kg/h
Hegeszthető anyagok	PE-PP
Súly	12 kg
Méreték	660 x 126 x 365/600 mm





<b>Típus</b>	<b>ExOn 7</b>
<b>Cikkszám</b>	<b>DX 315</b>
<b>Műszaki adatok</b>	
Feszültség	3 × 400 V
Frekvencia	50/60 Hz
Teljesítmény	6000 W
Masszateljesítmény	5 kg/h
Hegeszthető anyagok	PE-PP
Súly	17 kg
Méretetek	846 x 267 x 242 mm

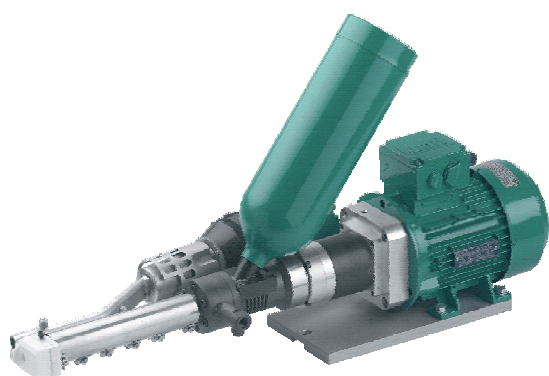

<b>Típus</b>	<b>ExOn 8</b>
<b>Cikkszám</b>	<b>DX 318</b>
<b>Műszaki adatok</b>	
Feszültség	3 × 400 V
Frekvencia	50/60 Hz
Teljesítmény	6000 W
Masszateljesítmény	6 kg/h
Hegeszthető anyagok	PE-PP
Súly	18 kg
Méretetek	852 x 267 x 242/430 mm

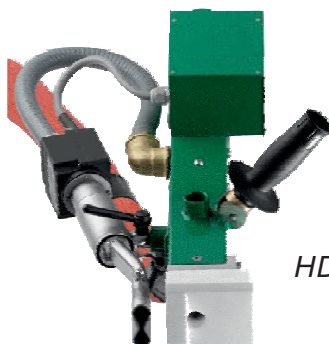
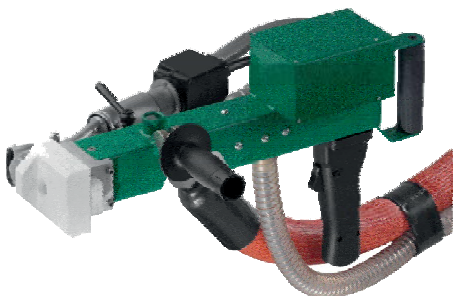

HD28 típus Vezérlőbox az ExOn 7/ExOn 8 típusokhoz



Egyedi professzionális munkákhoz ajánljuk a fűtött tömlős extrudert, pl. különleges nagy falvastagságú termékek esetén. A készülék igen kézre álló és nagy masszateljesítmény jellemzi. Ez a mobil hegesztőextruder max. 12 kg/h masszateljesítményre képes. A hegesztőfej kézzel vezethető, az extruderrel rugalmas és fűtött nyomástartó tömlővel van összekötve. A fontos paraméterek a munkafolyamat során leolvashatók és utánállíthatók.



## Belső sarokvarrat

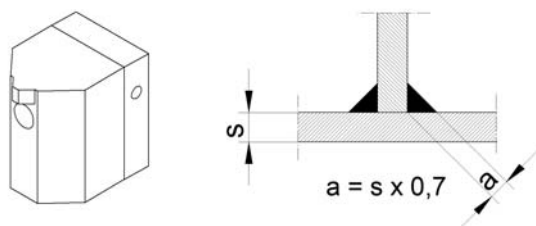

Lemezvastagság mm	Cikkszám
5 – 8	D – 0174
10 – 12	D – 0175
15	D – 0177
20	D – 0178
25	D – 0179
30	D – 0180
35	D – 0181
40	D – 0182

## Külső sarokvarrat

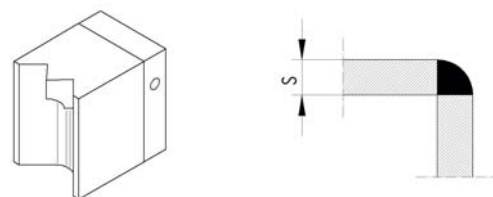

Lemezvastagság mm	Cikkszám
5 – 8	D – 0195
10	D – 0196
15	D – 0197

## Fóliavarrat

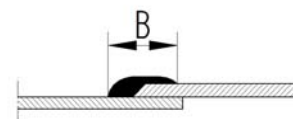

Varratszélesség mm	Cikkszám
25	D – 0192
30	D – 0193
35	D – 0194
40	D - 0599

## V – varrat

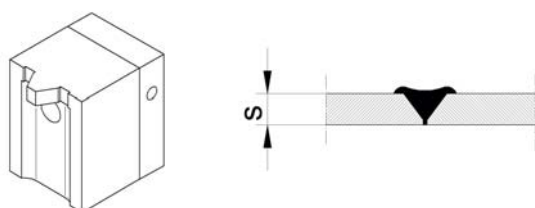

Lemezvastagság mm	Cikkszám
5-6	D - 0906
8	D – 0183
10	D – 0184
12	D – 0185
15	D – 0186
20	D – 0187
25	D – 0188
30	D – 0189
35	D – 0190
40	D – 0191

s = Lemezvastagság



Kör hegesztőpapucs	Cikkszám
D=15mm	D-0600
D=20mm	D-0366
D=25mm	D-0337

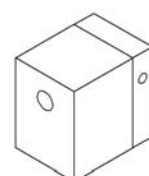

Nyers papucs	Cikkszám
Méret	
H 45 x SZ 30 mm	D-0223
H 50 x SZ 40 mm	D-0224
H 45 x SZ 45 mm	D-0225
H 45 x SZ 50 mm	D-1237
H 60 x SZ 70 mm	D-0247
D = 35 mm	D-0598



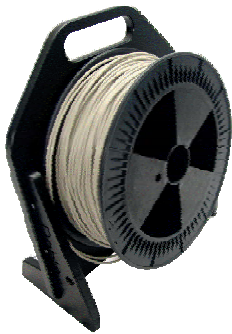

Hegesztőhuzal-lecsévéelő 1 tekercshez  
Cikkszám D-0894



Szállítódoboz kézi hegesztőextruderekhez  
Cikkszám D-0965 ExOn1 típushoz  
Cikkszám D-1644 ExOn2-3 típushoz  
Cikkszám D-1041 ExOn5-6 típushoz

Multi Fix 360°-os adapter  
Cikkszám DX 321 az ExOn2 típushoz  
Cikkszám DX 322 az ExOn2A típushoz  
Cikkszám DX 323 az ExOn3 típushoz  
Cikkszám DX 324 az ExOn3A típushoz  
Cikkszám DX 325 az ExOn5-6 típushoz



45°-os Könyökfej  
Cikkszám DX 326 az ExOn2 típushoz  
Cikkszám DX 327 az ExOn2A típushoz  
Cikkszám DX 328 az ExOn3 típushoz  
Cikkszám DX 330 az ExOn5-6 típushoz

90°-os Könyökfej  
Cikkszám DX 331 az ExOn2 típushoz  
Cikkszám DX 332 az ExOn2A típushoz  
Cikkszám DX 333 az ExOn3 típushoz  
Cikkszám DX 335 az ExOn5-6 típushoz



Beépített készülékállvány az ExOn 1-3 típusokhoz.



Vállaljuk speciális igényeknek megfelelő készülékek gyártását. A képen egy egyedi változat látható, amellyel extrém nehezen megközelíthető helyeken is hegeszthetünk.





## Nemzetközi telephelyeink...

### **Herz GmbH**

Kunststoff- & Wärmetechnologie  
Biberweg 1  
DE - 56566 Neuwied  
Tel.: +49 (0)2622-81086 Fax: +49 (0)2622-81080  
www.herz-gmbh.com, info@herz-gmbh.com

### **Herz Austria GmbH**

Kunststoff- & Wärmetechnologie  
Gleinser Weg 27  
AT - 6141 Schönberg / Tirol  
Tel.: +43 (0)5225-63113 Fax: +43 (0)5225-6311385  
www.herz-austria.at, herz.schoenberg@herz-gmbh.com

### **Herz Hungária Kft.**

Műanyag- és hőlégtéchnika  
Pesti út 284. (HRSZ.3335.)  
HU – 2225 Úllő  
Tel.: +36 (06)29-522 400 Fax: +36 (06)29-522 410  
www.herz-hungaria.hu, herz@herz-hungaria.hu

### **Herz Bulgaria OOD**

Boul. Assen Yordanov 10  
BG – 1592 Sofia  
Tel.: +359 (0)2 - 9790351 Fax: +359 (0) 2 - 9790793  
www.herz-bulgaria.bg, office@herz-bulgaria.bg

### **Herz GmbH**

Kunststoff- & Wärmetechnologie  
Am Arenberg 26a  
DE - 86456 Gablingen  
Tel.: +49 (0)8230-85085 Fax: +49 (0)8230-85087  
www.herz-gmbh.com, robert.einberger@herz-gmbh.com

### **Herz Austria GmbH**

Kunststoff- & Wärmetechnologie  
Johann-Galler-Str. 20 IZ – NÖ - Nord  
AT - 2120 Wolkersdorf i. Weinviertel  
Tel.: +43 (0)2245-82494-0 Fax: +43 (0)2245-82494-9  
www.herz-austria.at, herz.wolkersdorf@herz-gmbh.com

### **Herz Polska Sp.z o. o.**

Technologie obróbki tworzyw sztucznych  
ul. Wiertnicza 110  
PL – 02-952 Warszawa  
Tel.: +48 (0)22-8428583 Fax: +48 (0)22-8429700  
www.herz-polska.pl, herz.polska@herz-gmbh.com

**Gépvásárlással egybekötött ingyenes hegesztési kurzus - 24 munkaórás szervizszolgáltatás**