

Seilzug Modell LM

Zugkraft 500 - 1.800 daN

Durch Verwendung von Gußteilen aus Leichtmetall-Legierungen ergibt sich ein korrosionsgeschütztes Zieh- und Spanngerät mit geringem Gewicht.

Das Sperrklinkensystem gewährleistet eine sichere Funktion, dauergeschmierte Lager für die lasttragenden Wellen verringern den Verschleiß.

Ausstattung und Verarbeitung

- Federn und Wellen sind aus rostbeständigem Stahl, Tragmittel ist ein verzinktes, drallarmes Spezial-Stahlseil.
- Die Geräte sind mit bruchfesten, geschmiedeten Trag- und Lasthaken ausgestattet, die serienmäßig mit Sicherheitsbügeln versehen und um 360° drehbar sind.
- Der Seilzug LM kann wahlweise 1- oder 2-strangig verwendet werden. Bei 2-strangigem Betrieb wird die Zugkraft bei einer gleichzeitigen Halbierung der Hubhöhe verdoppelt.



! Yale Hebezeuge sind nicht für den Personentransport bestimmt und dürfen für diesen Zweck nicht verwendet werden.

Technische Daten Modell LM

Modell	EAN-Nr. 4025092*	1-strangige	1-strangige	1-strangige	2-strangige	2-strangige	2-strangige	Gewicht	Hebellänge	Hakenmaul- öffnung	Seil- durchmesser
		Ausführung Zugkraft daN	Ausführung Arbeitsweg m	Ausführung Bauhöhe mm	Ausführung Zugkraft daN	Ausführung Arbeitsweg m	Ausführung Bauhöhe mm				
115 DV-B	*077293	500	4,6	550	1.000	2,3	700	4,5	420	22	4,8
202 WN-VB	*077309	500	6,0	525	1.000	3,0	690	5,2	520	22	4,8
434 WN-VB	*077316	500	9,0	550	1.000	4,5	710	5,8	530	22	4,8
S 434 WN-VB	*077491	700	6,0	565	1.400	3,0	725	6,0	530	22	5,6
S 404 WN-VB	*077323	900	5,2	575	1.800	2,6	720	5,9	635	22	6,4

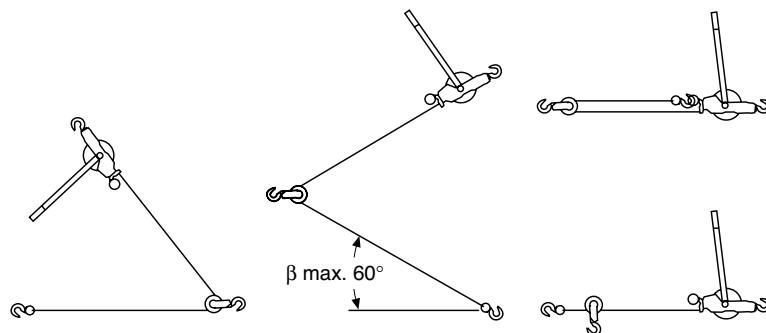

Anschlagmöglichkeiten - Achtung! verminderte Zugkraft!

! Die Geräte dürfen nur für Zieh- und Spannarbeiten eingesetzt werden.
Das Heben und Senken von Lasten mit diesen Geräten ist nicht gestattet.