

## TPWN09 "NETWORK" SOROZAT MÉRLEGES RAKLAPEMELŐ

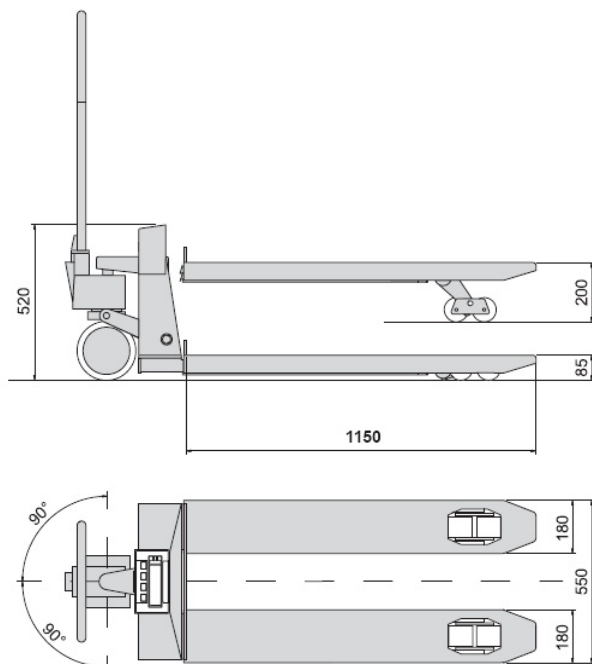

TPWN



Méreték [mm]

Egyszerűen használható raklapmozgató, belső digitális mérleg elektronikával. Ellátva 4 mérőcellával, ami garantálja a maximális precizitást a többfunkciós kijelzővel együtt. Nélkülözhetetlen ahol pontosan és gyorsan kell mérni. A nagy LCD kijelző leegyszerűsíti minden munka körülmény között a leolvasást. Kérhető méréshatár váltással.

### FŐBB JELLEMZŐK:

- Maximális terhelhetőség: 2000 kg.
- pontosság: +/- 0.2%.
- Villa méretek: 1150 x 550 x 85 mm.
- Önsúly: 125 kg.
- Extra erős festett acél szerkezet.
- A kormányzott kerék és a görgők poliuretánból készül.
- 4 darab alumínium nyíró mérőcella.
- Nagy LCD kijelző háttérvilágítással, 6 db 25mm-es nagy kontrasztú karakterrel, rossz fényviszonyok között is jól látható. Vízálló membrán billentyűzet 5 funkció gombbal.
- Konfiguráció, kalibráció és diagnosztika PC-ről DINITOOLS –val, vagy billentyűzetről.
- Tápellátás: könnyen eltávolítható elemtartóba helyezett 4 db AA elemről (lehetnek újratölthetők is).
- 40 óra folyamatos üzemidő és 1 hónap tipikus, nem folyamatos használta mellett, köszönhetően az automata kikapcsolásnak.
- Programozható automata kikapcsolás funkció.
- Elem töltöttségi szint kijelzés
- Távirányító bemenet.

### FUNKCIÓK:

- Nagyfelbontású mérés x 10
- Nettó/Bruttó súly vagy lb/kg konvertálás
- PEAK
- Összegzés
- HOLD
- +/- ellenőrzés
- Darabszámlálás
- Százalékos mérés

### KI-/BEMENETEK:

- Infravörös port a távirányítónak. (opcionális).

### Elérhető verziók:

Kód	Maximális terhelhetőség [kg]	Osztás [kg]
TPWN09	2000	1

### Vásárláskor rendelhető opciók:

Kód	Leírás
DFTL12	Távirányító max 8m-es hatótávval, 19 gombos billentyűzettel
TPWFRE	Rögzítő fék rendszer, kormányzott kerékre felszerelt pedállal.