

Ferrari

MODUL STOR

MODUL-STOR HUNGARY KFT.

300 SERIES

F314 · F321 · F329

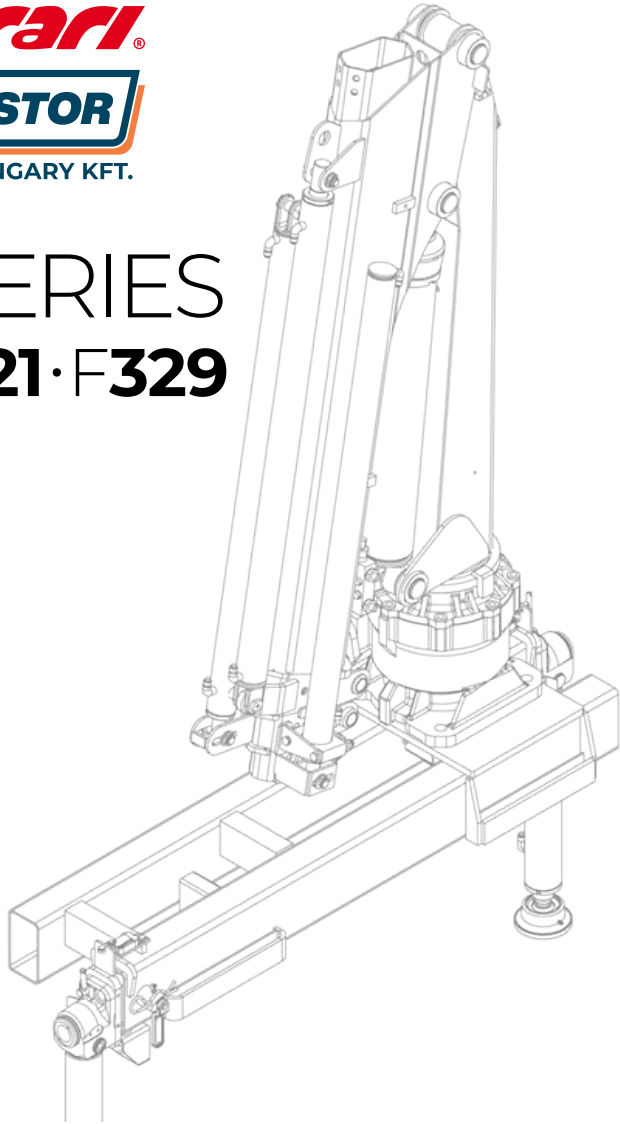

F314 · F321 · F329

ÁLTALÁNOS JELLEMZŐK

- Hidraulikus gémkinyúlás: 1,90 m - 4,25 m
- Forgási tartomány: 335°
- Forgó horog teherbírás: 1,6 t
- Daru tömege: 174 kg - 321 kg
- Áramellátás: 12V DC / 24V DC
- Szín: piros RAL 3000
- Vezérlőtömb: WALVOIL SDM080
- Daru oszlop szerkezet rögzítő csavarok
- Vészstop és terhelés jelző
- Gém nyitott állapotát jelző hangjelzés
- Mechanikus forgatás határolás
- Rádiós távvezérlő opció

Elérhető kiegészítők:

- Kézi gémtoldal
- Manuális támasztóláb
- Hidraulikus támasztóláb
- Olajtartály
- Kiegészítő csörlő
- Markolókanál
- Külső tápegység



314 A1

m
kg

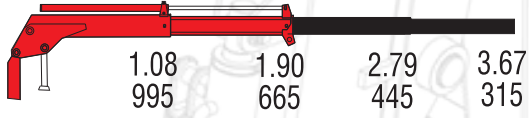

314 A2

m
kg

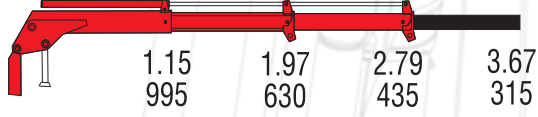

321 A1

m
kg

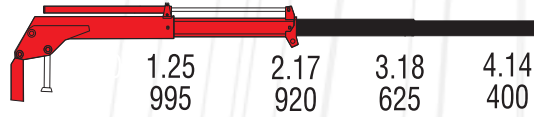

321 A2

m
kg

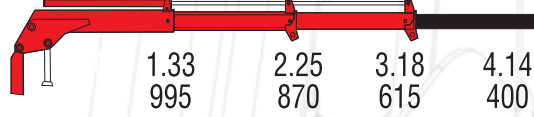

321 A3

m
kg

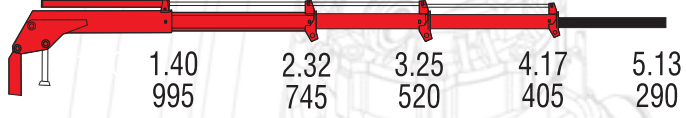

329 A1

m
kg

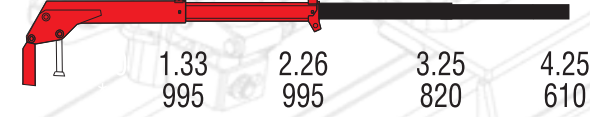

329 A2

m
kg

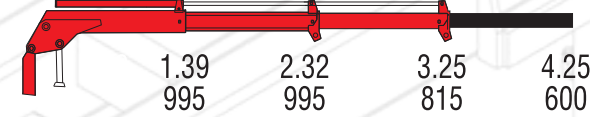

329 A3

m
kg

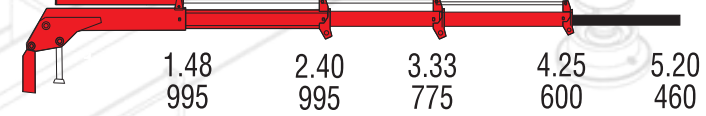

Pontos specifikációkkal és árajánlattal kapcsolatban keressen fel minket a www.modulstor.hu honlapon, vagy az sales@modulstor.hu email címen

Rádióvevő



Kompakt kivitelű rádiós távvezérlő



Kulcsos funkcióválasztó panel



Szekcionált elektrohidraulikus vezérlőszелеp



Audiovizuális figyelmeztető rendszer
90%-100% terhelési kapacitás elérésekor



Digitális terhelésmérő eszköz
Terheléskorlátozóval



Modul-Stor Hungary Kft.

TELEPHELY: 8248, Nemesvámos, Szél utca 2. | SZÉKHELY: 8200, Veszprém, Szilvádi utca 56.

TELEFON: +36 88 505 502 | E-MAIL: sales@modulstor.hu | WEB: www.modulstor.hu