

Ferrari

MODUL STOR

MODUL-STOR HUNGARY KFT.

500 SERIES

F540·F541

F550·F551

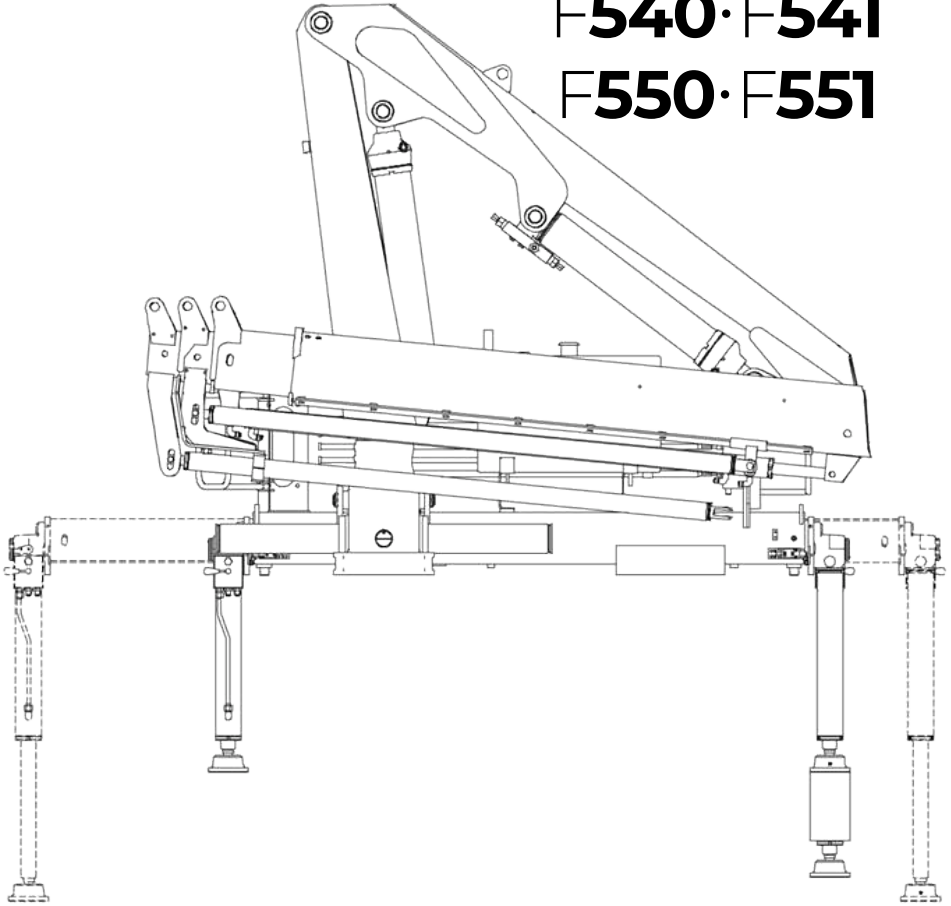

F540·F541·F550·F551

ÁLTALÁNOS JELLEMZŐK

Hidraulikus gémkinyúlás:	5,00 m - 9,25 m
Kézzel kihúzható támasztóláb, szélesség:	2,97 m
Forgási tartomány:	370°
Olaj tartály, kapacitás:	30 L
Forgó horog, teherbírás:	3,2 t
Daru tömege:	593 kg - 785 kg
Szín:	piros RAL 3000
Áramellátás:	24V DC
Vezérlőtömb:	WALVOIL SD6
Elforgatható támasztóláb	
Önbeálló tányéros támasztóláb	
Vészstop és terhelés jelző (CE)	
Támasztóláb rögzített helyzetét jelző hang és fényjelző (CE stabilizers)	
Gém nyitott helyzetét jelző hangjelző (CE)	
Mechanikus forgatás határolás, tartomány 240° (CE)	

Elérhető kiegészítők:

- Kézi gémtoldat
- Markolókanál
- Rádiós távirányító



540

A1		1.00	2.45	3.65	5.00	6.45	7.95		
m									
kg		3680	1500	995	725	540	425		
A2		1.00	2.45	3.75	5.10	6.45	7.95	9.45	
m									
kg		3730	1500	995	715	565	440	350	
A3		1.00	2.45	3.85	5.20	6.55	7.90	9.41	10.91
m									
kg		3830	1500	995	710	550	455	320	230

541

A1		1.00	2.20	3.86	4.98	6.44			
m									
kg		3980	1750	995	800	550			
A2		1.00	2.20	3.67	5.03	6.39	7.85		
m									
kg		3820	1650	990	760	590	430		
A3		1.00	2.20	3.77	5.13	6.49	7.85	9.31	
m									
kg		3690	1650	980	690	530	440	330	
A4		1.00	2.20	3.87	5.23	6.59	7.95	9.31	10.77
m									
kg		3480	1580	900	630	480	380	320	250

550

A1		1.00	2.45	3.65	5.00	6.45	7.95		
m									
kg		4730	1870	1285	945	620	450		
A2		1.00	2.45	3.75	5.10	6.45	7.95	9.45	
m									
kg		4440	1775	1185	860	680	450	350	
A3		1.00	2.45	3.85	5.20	6.55	7.90	9.41	10.91
m									
kg		4240	1680	1100	790	615	510	320	230

551

A1		1.00	2.20	3.51	4.87	6.33			
m									
kg		4840	2200	1320	950	670			
A2		1.00	2.20	3.62	4.98	6.34	7.80		
m									
kg		4450	1930	1230	880	690	500		
A3		1.00	2.20	3.71	5.07	6.43	7.79	9.25	
m									
kg		4270	1870	1150	810	620	510	390	
A4		1.00	2.20	3.81	5.17	6.53	7.89	9.25	10.71
m									
kg		4040	1800	1060	740	570	450	380	300

TELEPÍTHETŐ 5 - 5,5 TONNA ÖSSZTÖMEGŰ JÁRMŰVEKRE

Pontos specifikációkkal és árajánlattal kapcsolatban keressen fel minket a www.modulstor.hu honlapon, vagy az sales@modulstor.hu email címen

Rádióvevő



Kompakt kivitelű rádiós távvezérlő



Kulcsos funkcióválasztó panel



Szekcionált elektrohidraulikus vezérlőszелеp



Audiovizuális figyelmeztető rendszer 90%-100% terhelési kapacitás elérésekor



Digitális terhelésmérő eszköz Terheléskorlátozóval



Modul-Stor Hungary Kft.

TELEPHELY: 8248, Nemesvámos, Szél utca 2. | SZÉKHELY: 8200, Veszprém, Szilvádi utca 56.
TELEFON: +36 88 505 502 | E-MAIL: sales@modulstor.hu | WEB: www.modulstor.hu