

■ RAIL BULL | KÖTÖTTPÁLYÁS HEGESZTŐKOCSI OSZCILLÁTORRAL

ARAIL BULL kötőtpályás hegesztőkocsit hegesztési varratok elkészítéséhez tervezték lengetéssel, vagy lengetés nélkül.

A hegesztőkocsi a következő hegesztési pozíciókban képes munkát végezni: PA (vízszintes vályú), PB (vízszintes álló sarokvarrat), PC (haránt tompavarrat), PD (fejfölötti sarokvarrat), PE (fejfölötti tompavarrat), PF (függőleges felfelé), PG (függőleges lefelé).



■ Felhasználható:

- Tehergépjárművek és nehézpótkocsik gyártása
- Tartálykocsik
- Olajtartályok
- Víz tároló tartályok
- Nyomástartó edények
- Felrakó-hegesztés / felületi keményítés (hard facing)
- Hídtartók
- Szerkezeti acélok
- Szerkezeti tartók
- Panelhegesztés
- Transzformátorok
- Hajógyártás
- És az összes olyan alkalmazáshoz, ahol hosszú, folyamatos varratokat kell készítenie.

A **RAIL BULL** akár merev, akár félig rugalmas pályán haladhat, mind a ferromágneses, mind a nem ferromágneses anyagokon, köszönhetően a sík vagy ívelt felületekhez rögzített sínnek, és különböző mágneses vagy vákuum egységeknek. A félig rugalmas pálya használatához szükséges minimális görbületi sugár: 5m.



Folyamatos hegesztés



Vízszintes sebesség 0-120 cm/perc



Függőleges sebesség 0-110 cm/perc



Lineáris oszcilláció trapéz, háromszög és egyenes vonalú pályával



Pálya min. konvex sugara 5000 mm



Pálya min. konkáv sugara 5000 mm

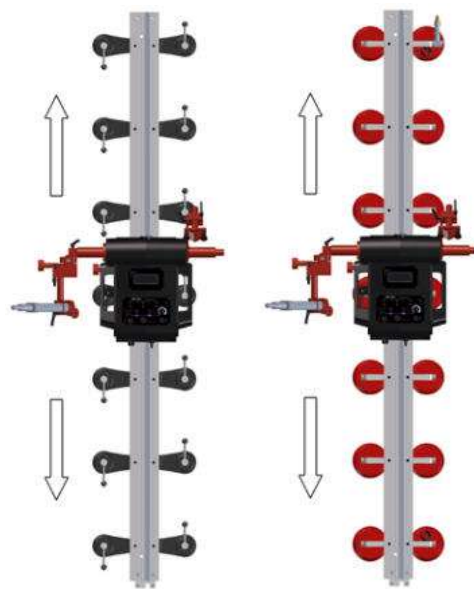
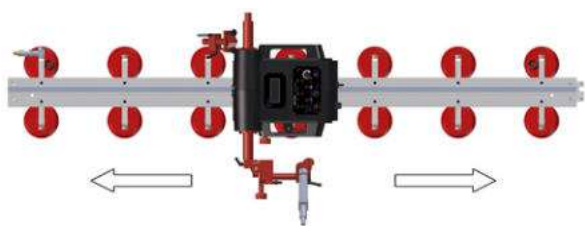

1. Főkapcsoló
2. Vezérlőpanel
3. Hegesztőpisztoly tartó szorítóval
4. Oszcillátor-kar
5. Kijelző
6. Kábeltartó
7. Hajtás tengelykapcsoló-gomb
8. Szerelőkar
9. Hordozó fogantyú
10. Ívgyújtó aljzat

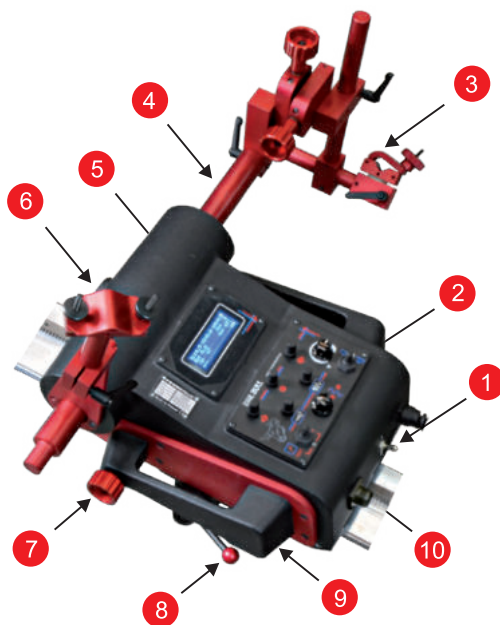

Jellemzői és előnyei:

- Kompakt, könnyű kialakítás, masszív alumínium öntvény házzal
- Praktikus tápegység 115-230 V, 50-60 Hz, vagy 42 V, 50-60 Hz
- Gyorsan és könnyen szerelhető pisztolytartó mechanizmus, különböző típusú MIG/MAG hegesztőpisztolyokhoz 16-22 mm-es átmérőig (35 mm-ig opció)
- Precíz hegesztőpisztoly beállítás a csavarorsós harántsín segítségével
- Vízszintes és függőleges munkavégzésre is alkalmas
- Multifunkciós LED kijelzővel (folyamatparaméterek és figyelmeztetések)
- A folyamatos hőbevitel csökkenti a deformációt
- Csökken a felhasznált hozaganyag mennyisége
- Automatikus hegesztőív be- és kikapcsolás: A hegesztés és a haladó mozgás egyszerre indul
- A visszacsatolt vezérlőkörrel ellátott villanymotor biztosítja a beállított hegesztési sebesség pontos tartását
- Egészségesebb munkakörnyezet: a hegesztő távolabb kerül a hő- és füstképződéstől
- Angol nyelvű menü (egyéb nyelvek is elérhetők)
- Fogaskerék-hajtás
- Folyamatos hegesztés
- Merev sínrendszerrel

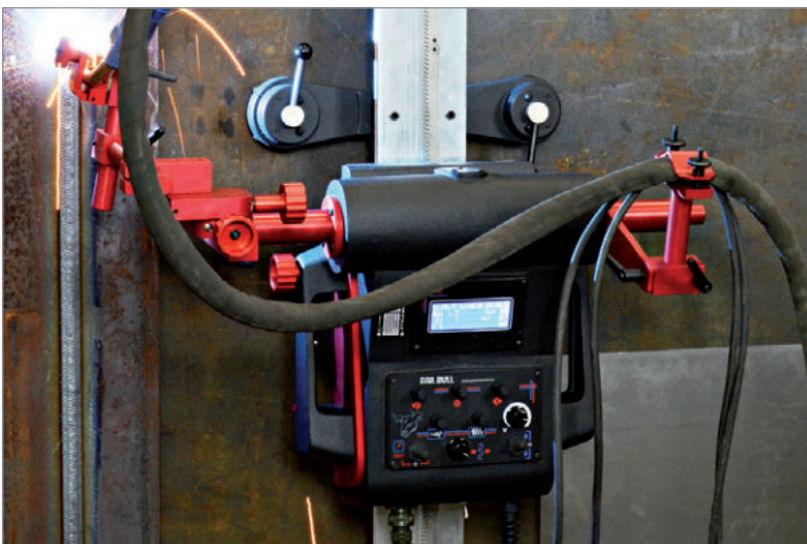
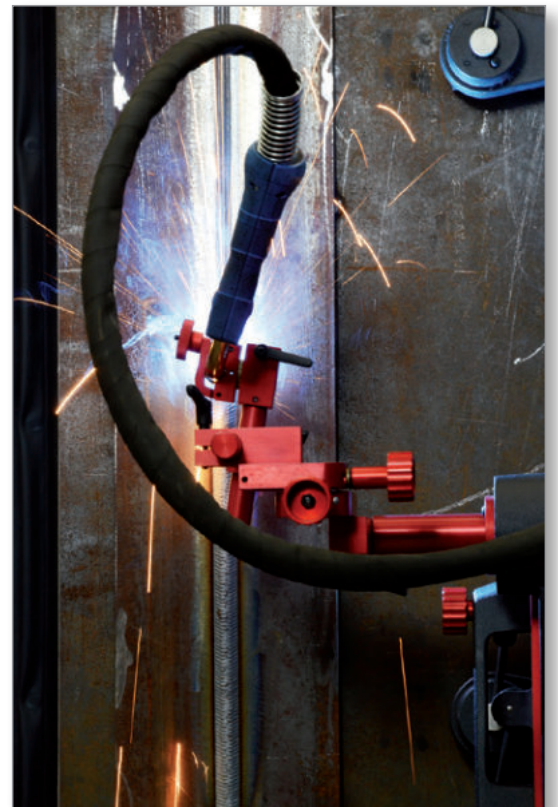
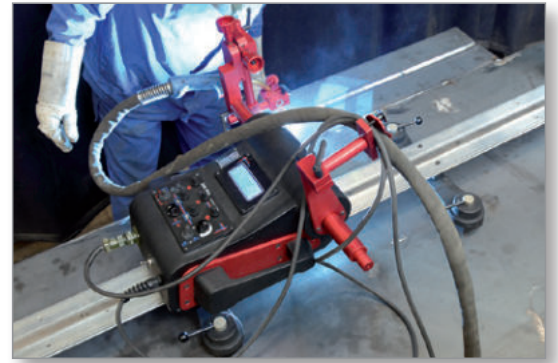

MŰSZAKI ADATOK RAIL BULL

Feszültség	1~ 115 - 230 V, 50 – 60 Hz 42 V, 50-60 Hz
Teljesítmény	100 W
Hegesztési pozíciók (Az EN ISO 6947 és AWS/ASME alapján)	PA / 1F / 1G PB / 2F PC / 2G PD / 4F PE / 4G PF / 3G PG / 3G
Pisztolyátmérő	16-22 mm; Max. 35 mm opció
Min. hengeres munkadarab átmérő	5000 mm
Min. munkadarab vastagság	5 mm
Vízszintes húzóerő	350 N
Függőleges húzóerő	150 N
Harántsín beállítási tartomány	0-35 mm fel-le / balra-jobbra
Vízszintes sebesség	0-120 cm/perc
Függőleges sebesség	0-110 cm/perc
Tömeg	20 kg
Hegesztési beállítás tárolása	1 (utoljára használt)
Oscilláció típusa	Lineáris (0-100 mm)
Oscillációs hullámalak	Trapéz, háromszög, egyenes
Oscillációs szélesség	0-50 mm
Oscillációs sebesség	0-1500 mm/perc
Oscillációs késleltetési idő	0-5 s (külső helyzetekben)
Termékkód (115-230 V, 50-60 Hz, EU csatl.)	PT-WOZ04821020010
Termékkód (42 V, 50-60 Hz)	PT-WOZ06241004000

Hegesztési pályák:

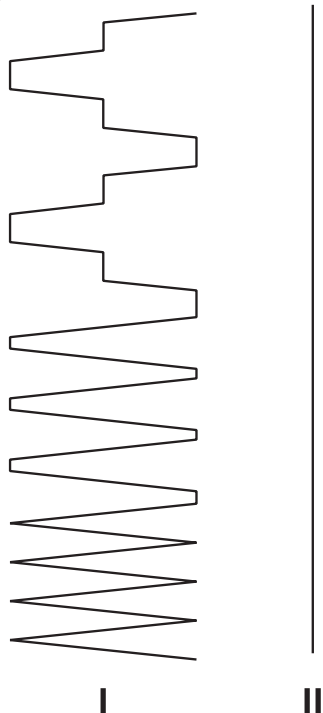

- I. trapéz: A hegesztőkocsi folyamatosan halad, még az átmeneti helyzetben is.
A hegesztési pályát a hullámsebesség és a késleltetési idő határozza meg a hegesztési út közepén és szélén.
- II. egyenes: A hegesztőkocsi egyenesen halad, mialatt az oszcilláció ki van kapcsolva.

Méretetek:

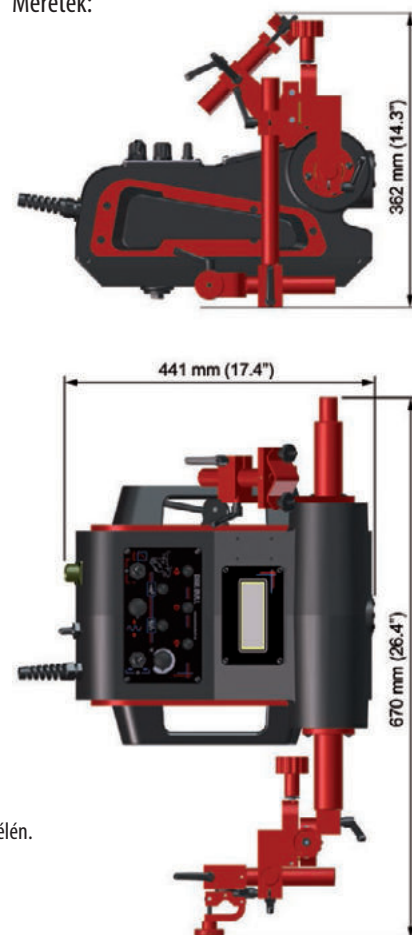

A csomag tartalmazza:



Hálózati kábel (3 m)



PT- KBL04661700000
Kettős ívgyújtó kábel (6,5 m)



PT-UCW04762000000
Rövidrudas pisztolytartó



PT-UCW04821700000
Kábelrögzítő



Merev pálya 2 m
PT-PRW04824700000



Merev pályához konzol a
mágneses egységekhez
PT-DYS04822100000

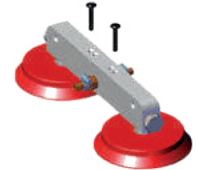

Vákuum moduláris egység
PT-MST05411002000



More information about Promotech's Vacuum System configurations and components is available at company website www.promotech.eu



Keskeny kivitelű mágneses egység
(hatlapfejű kivitel)
PT-PDS05821000020

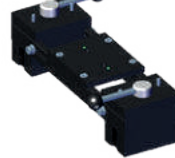

Állítható távolságú mágneses egység
PT-ZSP05231900000



Elfordítható mágneses egység
PT-ZSP04758500000



Hőálló mágneses egység
PT-ZSP04754400001



Mágneses egység
PT-ZSP04754400000

Félrugalmas pályahossz 2 m
Minimum 5 m-es görbületesi sugár szükséges
PT-PRW04821505000

A félrugalmas pálya hengeríthető 1,5 m-től 5 m sugarú tartományban



Konzol a mágneses egységekhez
(félrugalmas pálya)
PT-DYS04821900000

Konzol a vákuum moduláris egységekhez
(félrugalmas pálya)
PT-DYS05411101000

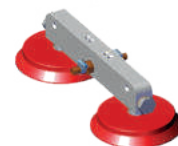

Alumínium pályatartó a félrugalmas pályához
PT-WSP05411102000

Vákuum moduláris egység
PT-MST05411002000



Állítható távolságú mágneses egység
PT-ZSP05231900000



Elfordítható mágneses egység
PT-ZSP04758500000



Acél pályatartó a félrugalmas pályához
PT-WSP05231201001

Konzol a keskeny kivitelű mágneses egységhez (félrugalmas pálya)
PT-DYS05821000000



Keskeny mágneses egység (hatlapfejű kivitel)
PT-PDS05821000020

Konzol a mágneses egységekhez (félrugalmas pálya)
PT-DYS04821900000



Hőálló mágneses egység
PT-ZSP04754400001

Mágneses egység
PT-ZSP04754400000



More information about Promotech's Vacuum System configurations and components is available at company website www.promotech.eu

Optional accessories for variety of applications:



PT-PKT03411300000
Fogaskerekes pályaállító eszköz



PT-PEP04821800000
Transzport csatolt egység



PT-ZCS04760601000
16 – 22 mm pisztoly megfogó



PT-ZRZ04661900000
22 – 35 mm pisztoly megfogó

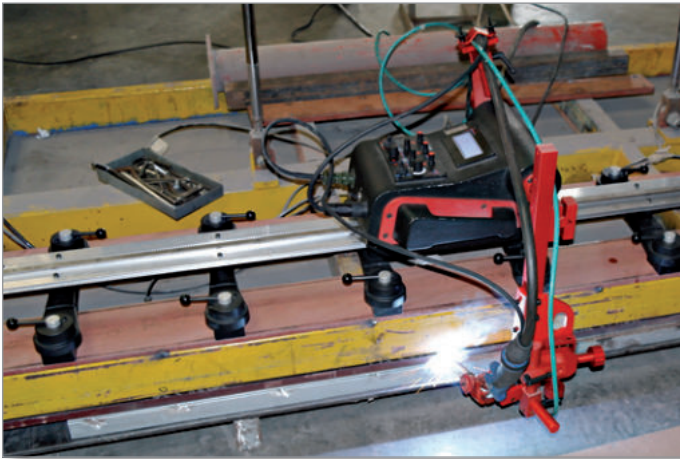

A Rail Bull egyaránt alkalmazható függőleges és vízszintes helyzetben.

A Rail Bull hegesztőkocsit fémdobozban szállítjuk, amely a következőket tartalmazza:

- hegesztőkocsi
- fémdoboz
- harántsín
- rövid hegesztőpisztoly tartó (szorítóelemmel)
- kábelrögzítő
- tápkábel (3 m)
- ívgyújtó kábel (6,5 m)
- imbuszkulcs 3 mm
- imbuszkulcs 6 mm
- kezelési utasítás



A Rail Bull
felhasználóbarát
kezelőpanelje

 **American Welding Society**
Supporting Company Member

Mitglied im DVS – Deutscher Verband für
Schweißen und verwandte Verfahren e. V.

 **DVS VERBAND**

A gyártó jelen termékmertetőben szereplő műszaki adatok előzetes értesítés nélküli változtatásának jogát fenntartja.



PROMOTECH Sp. z o.o.
ul. Elewatorska 23/1, 15-620 BIAŁYSTOK, POLAND
tel. (+48 85) 678 34 05, fax (+48 85) 662 78 77
marketing@promotech.eu www.promotech.eu

Find us on  

Az Ön partnere:

REHM A modern
hegesztés
mérceje
Hegesztéstechnika Kft.
2766 Tápászele, Jászberényi út 4.
Honlap: www.rehm.hu
Tel.: +36 (53) 380 078; Fax: +36 (53) 380 582