

HEAVY WASH

THE WASHING PARTNER



ISTOBAL
Automotive Cleaning Solutions

Nehéz szolgálatú automatikus kefések mosó flottákhoz
és kereskedelmi mosáshoz
AZ ÖN NEHÉZ SZOLGÁLATÚ MOSÓJA

HEAVY WASH

ISTOBAL

Bemutatjuk a KUBE-ot és PROGRESS-t, az ISTOBAL HEAVYWASH automatikus kereskedelmi mosó család legújabb tagját.

A HEAVYWASH család tagjai a legújabb mosás és kommunikációs technológia alapján lettek megtervezve a felhasználók igényeit mindig szem előtt tartva: kompakt tisztító egység, robotus formatervezéssel és megbízható mechanizmussal az Ön kereskedelmi jármű flottájának kielégítő mosásáért.

Az összes modell négy különböző magasságban érhető el, hogy kielégítse az Ön speciális igényeit legyen szó tehergépjárművekről, traktokról és pótkocsikról, buszokról, vagy egyéb speciális járműről, sikáló és nagynyomású képességekkel. A technológia sokoldalú és modern felhasználásával ügyfeleink vásárolhatnak egy olyan gépet, mely képes pickupok, tehergépjárművek, traktor pótkocsik és akár tartály kocsik hatékony mosására.

HEAVYWASH: TERMELÉKENY - MEGBÍZHATÓ - RUGALMAS!

KUBE
PROGRESS

HEAVY WASH

KUBE



ALAP JELLEMZŐK HW-Kube

- ▶ Az erős kocka alakú váz galvanizált acélból készült - választható porszórás elérhető több féle színben
- ▶ Extrém megbízható függőleges kefék pneumatikus vezérléssel és dupla rezgés csillapító biztonsági rendszerrel
- ▶ A haladási sebesség egy állítható sebesség frekvencia átváltóval vezérelhető
- ▶ A felhasználói vezérlő egység egy érintő képernyőt foglal magába, mely lehetővé teszi a mosó programok könnyű kiválasztását és módosítását, a mosás monitorozását, illetve a működési információk és előzmények átnézését.
- ▶ A mosó programokat könnyedén kiválaszthatja a felhasználói vezérlő egységen vagy egy választható gomb által a vezérlő egységen
- ▶ Mosó program kiválasztása konfiguráció és a jármű típusa alapján vagy a felhasználó által előre beállítva
- ▶ Elérhető speciális mosás beállítások széles panoráma tükörrel ellátot járművek biztonságos, és hatékony mosásához
- ▶ A vízszintes kefe választható minde a Kube és Progress típusú mosókhoz mely a járművek elejének, és hátuljának tisztítását biztosítja

HEAVY WASH

PROGRESS

ALAP JELLEMZŐK HW-Progress

- ▶ Az erős kocka alakú váz galvanizált acélból készült - választható porszórás elérhető több féle színben
- ▶ Elektromosan vezérelt és irányított, áramerősségre érzékeny kefék melyek cikcakban képesek középen haladni, hogy a csíkok megmaradását kiküszöbölje
- ▶ Az első és hátsó kefék átfedése aktiválható vagy letiltható minden mosó programban
- ▶ Függőleges kefék döntése elöl (választható)
- ▶ Rugalmas program és funkció konfigurációk a felhasználó által kiválasztva
- ▶ A felhasználói vezérlő egység egy érintő képernyőt foglal magába, mely lehetővé teszi a mosó programok könnyű kiválasztását és módosítását, a mosás monitorozását, illetve a működési információk és előzmények átnézését.
- ▶ A haladási sebesség egy állítható sebesség frekvencia átváltóval vezérelhető
- ▶ Elérhető speciális mosás beállítások széles panoráma tükörrel ellátot járművek biztonságos, és hatékony mosásához
- ▶ A vízszintes kefe választható minde a Kube és Progress típusú mosókhoz mely a járművek elejének, és hátuljának tisztítását biztosítja



KUBE

PROGRESS

NAGY NYOMÁS OLDALT



- Motor meghajtású állítható és oszcilláló erőteljes fúvókák
- A 40 fúvóka 10 csoportra van osztva az intenzív célzott tisztítás érdekében:
16 fúvóka intenzív tisztításhoz van csoportosítva a küszöbök mentén
24 fan-jet fúvóka biztosítja az oldalak felsőbb részeinek egyenlő tisztítását
- Nagynyomás 70bar/1050PSI-ig dugattyús szivattyúval

TÁVVEZÉRLŐ DOBOZ



- Érintő kijelző
- Kefe irányító gombok
- Kézi mozgató gombok
- 8 program választó gomb
- Rozsdamentes acél kijelző védő

VÍZSZINTES KEFE



- Direkt meghajtás lapos szíjakkal által
- Beépített dupla biztonsági rendszer a laza szíjakkal megelőzésére
- Sebesség felügyelés frekvencia átalakítóval
- Program alapján függő út hossz
- Speciális mosás funkciók panoráma tükrökhöz

FELSŐ NAGY NYOMÁS



- VFD által vezérelt, 5 különböző szöghöz igazodik
- 16 fúvóka 4 csoportba osztva a precíz, célzott tisztításhoz
- Nagy nyomás 70bar /1050PSI-ig dugattyús szivattyúval
- Frekvencia átalakító által variált sebesség

MOSÁS MÉRETEK A KUBE ÉS PROGRESS MODELLEKNÉL

MOSÁS MAGASSÁG*	3.610 - 3.880 / 11' 10" - 12' 9"	3.730 - 4.000 / 12' 3" - 13' 1"	4.230 - 4.500 / 13' 11" - 14' 9"	4.730 - 5.000 / 15' 6" - 16' 5"
MOSÁS SZÉLESSÉG*	2.830 / 9' 3"	2.830 / 9' 3"	2.830 / 9' 3"	2.830 / 9' 3"
SÍNEK HOSSZA**	24.000 / 78' 9"	24.000 / 78' 9"	24.000 / 78' 9"	24.000 / 78' 9"
A GÉP MAGASSÁGA*	4.590 - 4.780 / 15' 1" - 15' 8"	4.710 - 4.900 / 15' 6" - 16' 1"	5.210 - 5.400 / 17' 1" - 17' 9"	5.710 - 5.900 / 18' 9" - 19' 4"
A GÉP SZÉLESSÉGE	4.740 / 15' 7"	4.740 / 15' 7"	4.740 / 15' 7"	4.740 / 15' 7"

***Minden adat milliméterben / lábban és hüvelykben van meghatározva

* Kefékkel 1.000 mm.

** Szabvány hosszúság 24 m/78' 9" ft. További sínek hozzá adhatóak 3 m/10 ft. szekciókban.

***Váltsa át a méreteket frakciókba a pontos becslés érdekében.

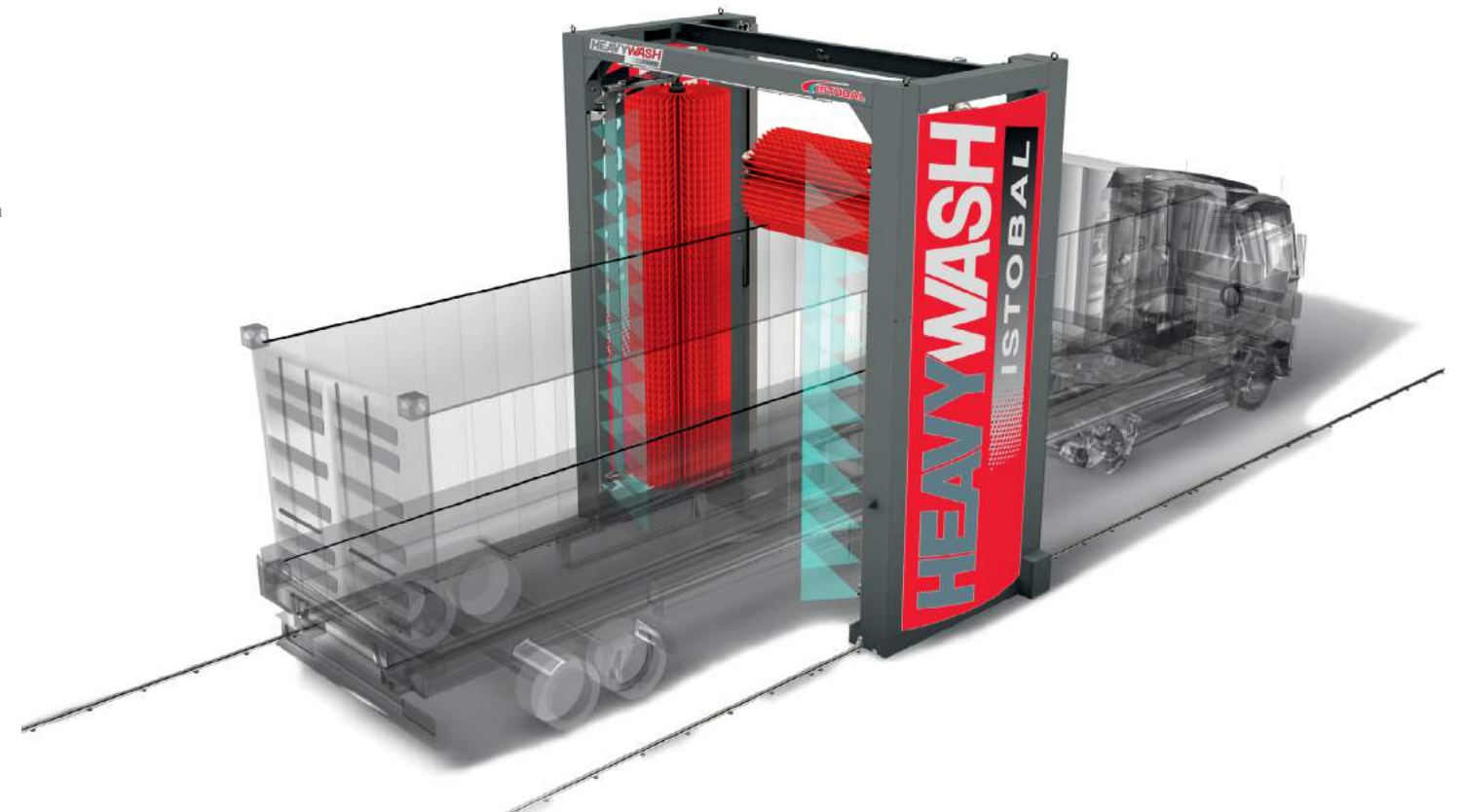
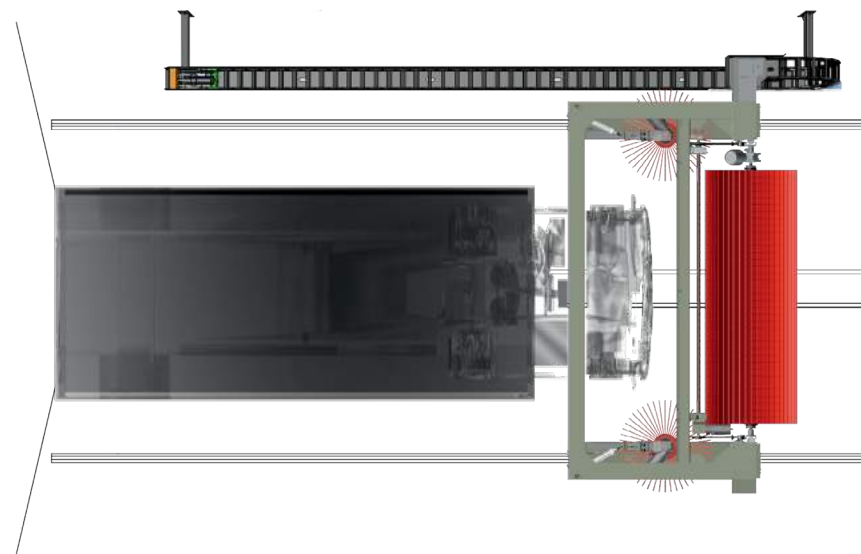

MEGJEGYZÉS: Az Istobal, S.A. fenntartja termékeinek fejlesztési okokból eredő változtatás jogát

HEAVY WASH

6CHWB10

V. 02/2016

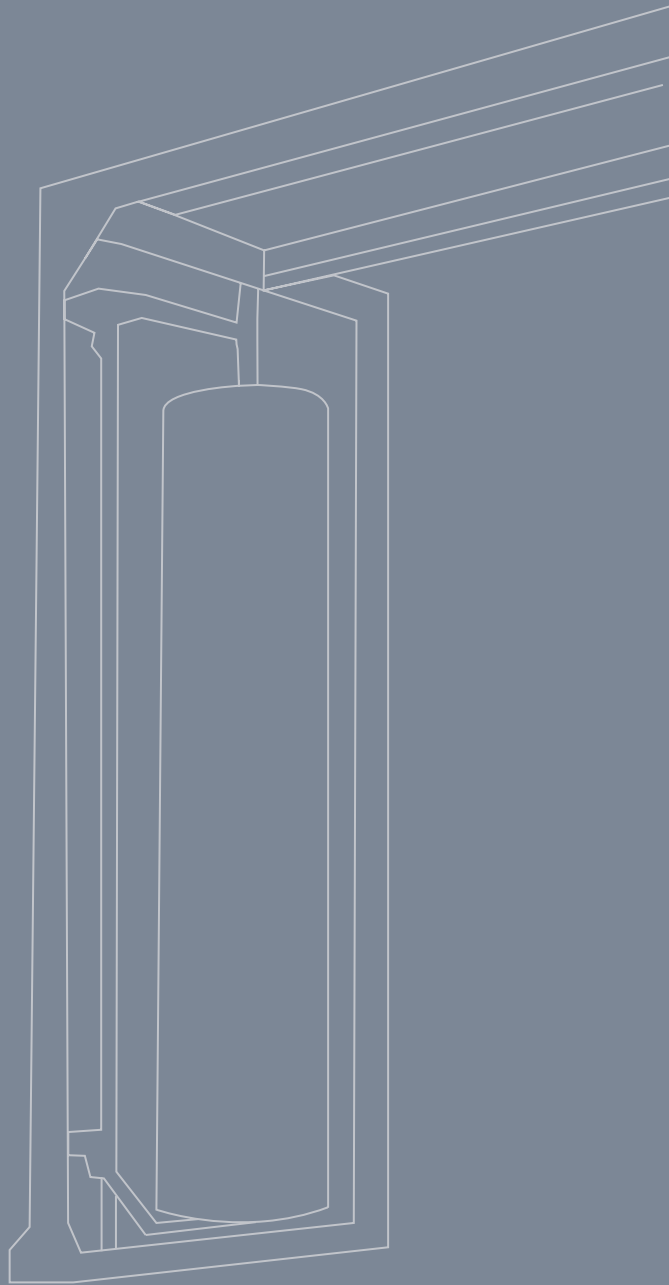

ISTOBAL, S.A.

Avda. Conde del Serrallo, 10
46250 L'Alcúdia (Valencia) España

T +34 962997940 • F +34 962997991

istobal@istobal.com • www.istobal.com

