

## PRO-52T | UNIVERZÁLIS FÚRÓ- ÉS MENETFÚRÓGÉP



A PRO-52T fúrógép kiváló választás furatkészítési és menetfúrási feladatokhoz.

A nagy teljesítményű, állítható sebességű motor akár Ø50 mm-es magfúró és Ø23 mm-es csigafúró használatát is lehetővé teszi. A Promotech új menetfúró rendszerével a gép változtatható irányú főorsója lehetővé teszi akár az M20-as méretű menetfúrás végzését is.

A kétssebességű, folyamatos sebesség-állítással hajtomű lehetővé teszi az optimális sebesség beállítását az adott átmérőnek, acél-minőségnek, illetve szerszám típusnak megfelelően. Az intelligens sebesség vezérlő (konstans sebesség szabályozó) rendszer állandó motorsebességet biztosít a változó terheléstől függetlenül.

Az innovatív 360°-os LED-es kijelző elősegíti a gép megfelelő működtetését és növeli a munkavégzés biztonságát.

### Tulajdonságok és előnyök

- nagy teljesítményű motor masszív kétssebességű hajtással
- az elektronikus sebesség stabilizáló rendszer (ESSS) a terheléstől függetlenül stabil sebességet biztosít
- átmenő és vakfuratok menetfúrása
- marás TCT vagy HSS vágó- és fúró szerszámokkal
- elektronikus tengelykapcsoló
- túlterhelés- és túlhevülés védelem
- a masszív kivitel hosszabb élettartamot biztosít
- a dőlésérzékelő leállítja a motort, ha a gép leválik
- a 360°-os vizuális ellenőrző rendszer jelzi a fúrás aktuális állapotát, valamint biztonsági és diagnosztikai információkat ad pl. a kopott kefékről
- innovatív okos mágnes csökkentett súllyal
- a mágneses mező alak vezérlés (MFSC) maximális tartóerőt biztosít vékony anyagokon
- az energiatakarékos alap (ESB) csak a teljesítmény 50%-át használja, ha nem megy a motor
- a félautomata ékbeállítás lehetővé teszi az egyszerű, gyors, pontos és megismételhető mozgás beállításokat szakértői tudás és tapasztalat nélkül is
- intuitív vezérlőpanel a fúró tetején
- nagy hűtőfolyadék tároló



magfúró Ø50mm	csigafúró Ø23mm	Orsó MT2	vágás mélység 75 mm	lökethossz 190 mm	fordulatszám 160-250 rpm 390-580 rpm	teljesítmény 1600 W	Tömeg 17 kg	menetvágás M20	kopott kefe jelzés	túlmelegedés védelem	túlterhelés védelem	mágnes leválási védelem



Menetfúrás akár M20-as méretig



Vakfuratok menetfúrása M20-as méretig



Óramutatóval ellentétes (CCW) forgatás  
Felhasználóbarát menetfúrás

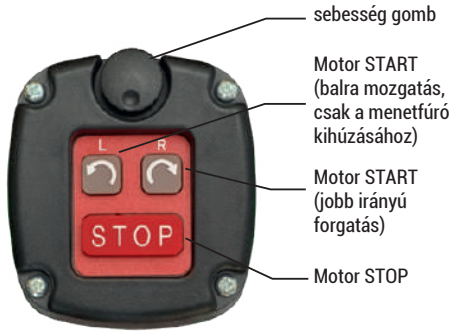

Egyszerűen kezelhető vezérlőpanel a fúró tetején



Akár 50mm-es marási teljesítmény  
• Max. mélység akár 75mm



Akár 23mm-es fúrási teljesítmény  
• Max. löket hosszúság 190mm

### 360° Vizuális Monitoring Rendszer – VMS

<b>A FÚRÓ ÁLLAPOTA</b>		Üzemkész (folyamatos zöld fény)
		Normál működés (folyamatos fehér fény)
		Motor túlhevülés (folyamatos vörös fény)
		Vészleállítás/túlterhelt állapot (folyamatos kék fény)
		Vészleállítás/alacsony tapadás (folyamatos lila fény)
<b>BIZTONSÁGI INFORMÁCIÓK</b>		Nem megfelelő tapadás (villogó zöld fény)
		Túlterhelés közeli állapot (villogó kék fény)
<b>DIAGNOSZTIKA INFORMÁCIÓK</b>		Vészleállítás / Feszültségcsökkenés (villogó piros-kék fény)
		Vészleállítás / Kopott kefék (villogó piros-zöld fény)



### A Promotech bevezette a gyorscserés menetfúró rendszert, melyet a következő elemek alkotnak:



- TC – Menetfúró tokmány rögzítőanyával
- TA – Menetfúró illesztőelemek átmenő furatokhoz
- TASC - Menetfúró illesztőelem biztonsági tengelykapcsoló vakfuratokhoz
- RA – Szűkítő elemek

### PRO-52T – Rendelkezésre álló menetfúrási beállítások

Menetfúró szerszám	Menetfúró tokmányok	
	MT2-19	MT2-31
M8	TA-1 vagy TASC-1	TA-1 v. TASC-1 opcionális RA 2/1-el
M10		
M12		
M8	TA-2 vagy TASC-2	
M10		
M12		
M14		
M16		
M18		
M20		
	Szabvány menetfúrási beállítás	Opcionális menetfúrási beállítás

**■** A Promotech gyorscserés menetfúró rendszer tartozékai, melyek alkalmazhatóak a PRO-52T fúrógéphez:

### TC – Menetfúró tokmány rögzítőanyával

Termék kód	Típus	Megnevezés
OPR-0584-06-00-00-1	MT2-19	Menetfúró tokmány MT2 x 19mm
OPR-0584-10-00-00-1	MT2-31	Menetfúró tokmány MT2 x 31mm



A rögzítőanyával ellátott menetfúró tokmány megvédi a menetfúró szerszámot a kihúzóástól

### TA – Menetfúró illesztőelemek

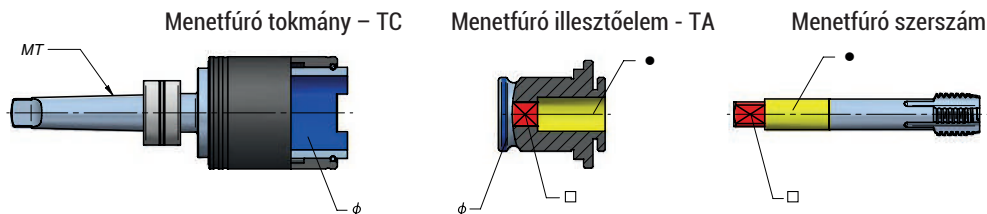

Termék kód	Típus	Megnevezés	Ø [mm]	Furatméret	● [mm]	□ [mm]
WKL-000069	TA-1	Menetfúró illesztőelem 19 mm x M8	19	M8	8	6,2
WKL-000070	TA-1	Menetfúró illesztőelem 19 mm x M10	19	M10	10	8
WKL-000071	TA-1	Menetfúró illesztőelem 19 mm x M12	19	M12	9	7
WKL-000072	TA-2	Menetfúró illesztőelem 31 mm x M8	31	M8	8	6,2
WKL-000073	TA-2	Menetfúró illesztőelem 31 mm x M10	31	M10	10	8
WKL-000074	TA-2	Menetfúró illesztőelem 31 mm x M12	31	M12	9	7
WKL-000075	TA-2	Menetfúró illesztőelem 31 mm x M14	31	M14	11	9
WKL-000076	TA-2	Menetfúró illesztőelem 31 mm x M16	31	M16	12	9
WKL-000077	TA-2	Menetfúró illesztőelem 31 mm x M18	31	M18	14	11
WKL-000078	TA-2	Menetfúró illesztőelem 31 mm x M20	31	M20	16	12

### TASC – Menetfúró illesztőelem biztonsági tengelykapcsoló

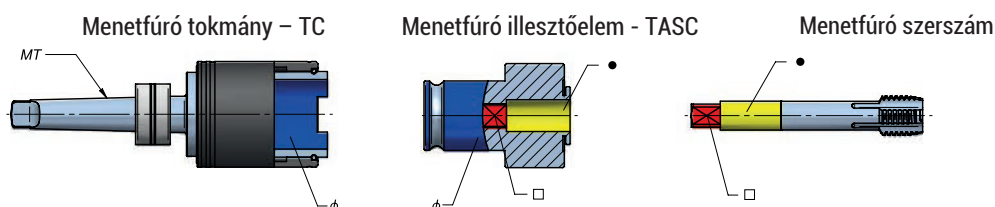

Termék kód	Típus	Megnevezés	Ø [mm]	Furatméret	● [mm]	□ [mm]
WKL-000095	TASC-1	Menetfúró illesztőelem biztonsági tengelykapcsoló 19mm x M8	19	M8	8	6,2
WKL-000098	TASC-1	Menetfúró illesztőelem biztonsági tengelykapcsoló 19mm x M10	19	M10	10	8
WKL-000099	TASC-1	Menetfúró illesztőelem biztonsági tengelykapcsoló 19mm x M12	19	M12	9	7
WKL-000100	TASC-2	Menetfúró illesztőelem biztonsági tengelykapcsoló 31 mm x M8	31	M8	8	6,2
WKL-000101	TASC-2	Menetfúró illesztőelem biztonsági tengelykapcsoló 31 mm x M10	31	M10	10	8
WKL-000102	TASC-2	Menetfúró illesztőelem biztonsági tengelykapcsoló 31 mm x M12	31	M12	9	7
WKL-000103	TASC-2	Menetfúró illesztőelem biztonsági tengelykapcsoló 31 mm x M14	31	M14	11	9
WKL-000104	TASC-2	Menetfúró illesztőelem biztonsági tengelykapcsoló 31 mm x M16	31	M16	12	9
WKL-000105	TASC-2	Menetfúró illesztőelem biztonsági tengelykapcsoló 31 mm x M18	31	M18	14	11
WKL-000106	TASC-2	Menetfúró illesztőelem biztonsági tengelykapcsoló 31 mm x M20	31	M20	16	12

### RA – Szűkítő elemek

Termék kód	Típus	Megnevezés
RDC-000008	RA 2/1	Szűkítő elem 2/1 (31 mm / 19 mm)

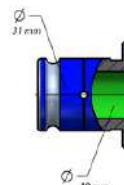

PRO-52T műszaki tulajdonságok	
Motor sebesség (terhelés alatt)	160–250 rpm (gear I) 390–580 rpm (gear II)
Teljesítmény	1600 W
Tömeg	17 kg (37 lbs)
Max marási teljesítmény	50 mm
Max fúrési teljesítmény	23 mm
Max furatméret	M20
Lököt hossz	190 mm
Max vágás mélység	75 mm *
Feszültség	1~ 220–240 V, 50–60 Hz 1~ 110–120 V, 50–60 Hz
Túlterhelés védelem	igen
Túlmelegedés védelem	igen
Folyamatos sebesség állítás	igen
ESSS – Elektronikus sebesség-stabilizáló	igen
Félautomata ékbetét beállítás	igen
MFSC (Mágneses mező alak vezérlés)	igen
ESB – Energiatakarékos alap	igen
Mágnes leválás védelem	igen
Mágneses rögzítőerő (25 mm-es vastagságú és Ra = 1,25 érdességű felület)	1122 kgf (11 000 N)
Mágnes alap méretek	90 mm × 180 mm × 48 mm
Min. munkadarab vastagság	(5/16")
Orsó	MT2
Szerszámtartó	19 mm (3/4") Weldon
Termékkód 220–240 V, 50–60 Hz	WRT-0600-10-20-00-0
Termékkód 110–120 V, 50–60 Hz	WRT-0600-10-10-00-0

\* 51 mm felett használjon AMT2-C19/2-3-as tengelyt (UCW-0220-00-00-00-4)

## Méreték:

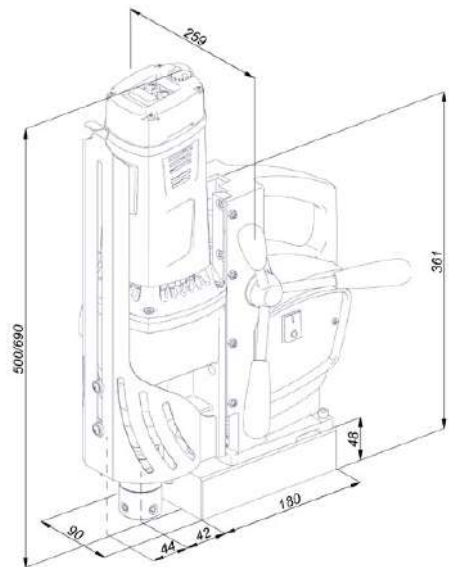

### ■ Szállított alapsomag:

- Fúrógép
- Műanyag doboz
- Tartó (3 db)
- MT2-es tengely 19 mm-es Weldon szerszámtartóval
- Biztonsági szíj
- Hűtőrendszer
- Védőrugó a hűtőfolyadék-csőhöz
- MT2 -es fúrókulcs
- 6 mm-es imbuszkulcs
- 5 mm-es imbuszkulcs nyéllel
- 2,5 mm-es imbuszkulcs
- 8 mm-es kombinált csavarkulcs
- Fém szerszámtartó
- Rögzítő csatlakozó (csak a 115 V-os változatnál)
- Kezelési útmutató

### ■ További opcionális tartozékok:



AMT2-C19/2-3-as tengely  
75 mm mélységű munkákhoz  
Termékkód: UCW-0220-00-00-00-4



Nyomás alatti hűtőrendszer  
2 literes kapacitás  
Termékkód: UKL-0440-16-00-00-0



Vákumtalp  
Termékkód: PDS-0587-00-00-00-0



Sűrített levegő  
Termékkód: ZSP-0587-11-00-00-0



DMP 251 csőcsatlakozó  
80-250 mm átmérőjű csövekhez  
Termékkód: PDS-0110-03-00-01-0



DMP 501 csőcsatlakozó  
150-500 mm átmérőjű csövekhez  
Termékkód: PDS-0111-03-00-01-0

További információk: [www.promotech.co.hu](http://www.promotech.co.hu)



**B.L.Metál Hungária Kft.**  
1201 Budapest, Vágóhid u. 55.  
Tel.: +36 1 283 3614  
[www.blm.hu](http://www.blm.hu), [info@blm.hu](mailto:info@blm.hu)

Az Ön PROMOTECH partnere