



Forgalmazó: Extréplast Bt
8000 Székesfehérvár, Berényi út 1/A
Tel.:22 784 270, Mobil:70 327 0746
info@extréplast.hu www.extréplast.hu

SAL Kompakt Granulátum Felszívó család

Több mint húsz év kutató fejlesztő munkája halmozódik fel és nyilvánul meg termékeinkben. Elsődlegesen kifejlesztettünk egy olyan granulátum felszívó családot mely minden féle anyag szállítására alkalmas 300 kg/óra teljesítmény eléréséig. Rozsdamentes anyagtároló tölcser, nagy teljesítményű vákuum motor, motorvédő kapcsoló, anyag kifogyás esetén fényjelző riasztás. Ezek jellemzik minden egyes felszívó típusunkat. Ezen kívül törekedtünk arra, hogy az eszközök minél kisebb méretűek és súlyúak legyenek, installálásuk könnyen elvégezhető, kezelésük egyszerű legyen.

Jellemzők:

1. Rozsdamentes acél tölcser
2. Motor védelem
3. Könnyű működtetés és karbantartás
4. Anyag kifogyásnál riasztás
5. Szövetszűrő
6. Szűrőtisztító funkció
7. Kompakt méret, kis tömeg
8. Szívás idő állítható 1-60 mp
9. A SAL-4xx felszívó motor három fázisú.

Standard tartozékok:

3 m hosszú gégecső átm. 38 mm (műanyag)
1 m hosszú szonda rozsdamentes acélból
2 db bilincs

Kiegészítők:

- SCH-6L tároló SAL3306360-hoz
- SPV-U szűz és darálék arány adagoló

Alkalmazás:



Szűrő tisztító készlet



Szövetszűrő



SPV-U

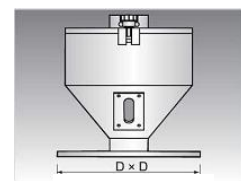

SCH-6L

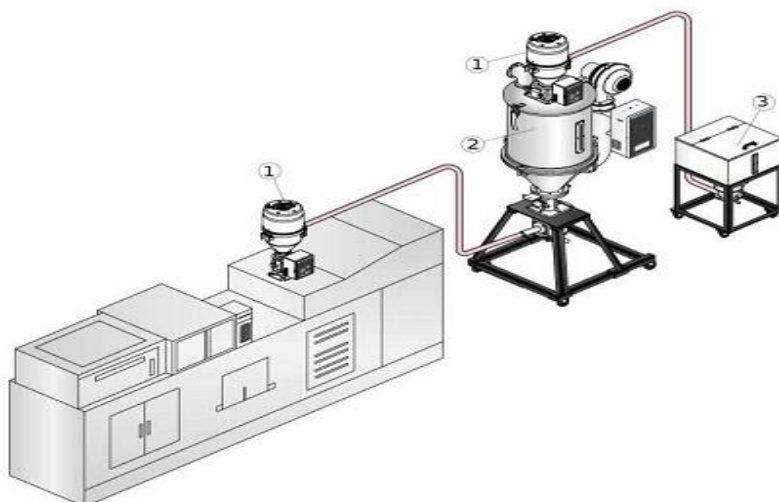

1. Felszívó
2. Szárító
3. Tartály

Műszaki adatok:

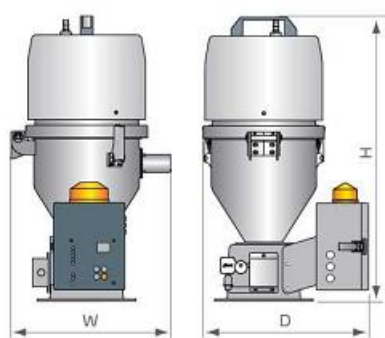

SAL-330/360

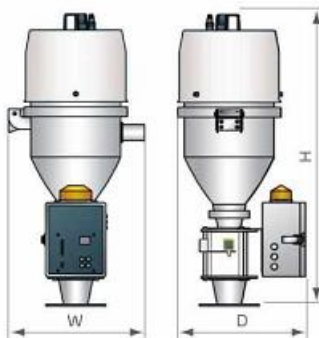

SAL-330/360E

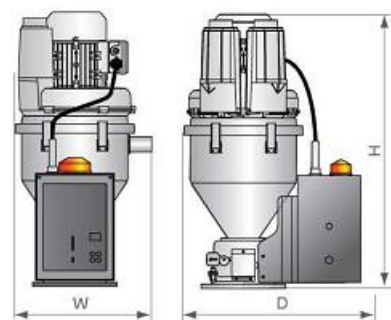

SAL-430/460

MŰSZAKI ADATOK	SAL-330	SAL-330E	SAL-360	SAL-360E	SAL-430	SAL-460
Motor típus	Szénkefés	Szénkefés	Szénkefés	Szénkefés	Indukciós	Indukciós
Motor teljesítmény (W)	1150	1150	1150	1150	370	750
Szállító kapacitás (kg/ó)	200	200	300	300	200	300
Tölcsér térfogata (L)	3	3	6	6	3	6
Tömlő átmérő (mm)	38	38	38	38	38	38
Feszültség	230V, 1f			400V, 3f		
Anyag szint érzékelő	Mikrokapcs.	Optikai	Mikrokapcs.	Optikai	Mikrokapcs.	Mikrokapcs.
Szövet szűrő	Standard tartozék					
Szűrő tisztító funkció	Standard tartozék (sűrített levegővel)					
Levegő tároló opció	Nincs	Nincs	Választható	Választható	Nincs	Választható
Magasság H (mm)	595	730	670	865	660	735
Szélesség W (mm)	345	345	385	385	310	350
Mélység D (mm)	355	325	380	390	430	455
Tömeg (kg)	13	14	14	15	23	26



SAL-460

Üzem módok

- Automatikus szívás azonnali riasztással. A felszívó a megadott időtartamig szív és ha nem érkezett alapanyag akkor kb. 10 mp után megszólal a beépített riasztó.
- Automatikus szívás, szűrőtisztítással és riasztással. Minden szívási ciklus előtt a felszívó automatikusan elvégzi a szűrő tisztítását. A tisztításkor a szűrő felső oldalára tízszer rövid lefúvatást alkalmaz. Ezután kezd csak meg a szívást a megadott időtartamon keresztül. Szintén, ha a szívás sikertelen a riasztó megszólal.
- Automatikus szívás késleltetett riasztással. A készülék a megadott ideig szívást végez. Ha nem érkezik meg az alapanyag, 30 mp-et vár majd újra megkísérli az anyag felszívását. Háromszor próbálkozik a készülék és ha ezután sem érkezik az anyag megszólal a riasztó.