

DIN 2642 LAZAKARIMA CSÖVÉGRE HEGESZTHETŐ KÖTŐGYŰRŰVEL

9.56

DN 10 - 500
PN 10

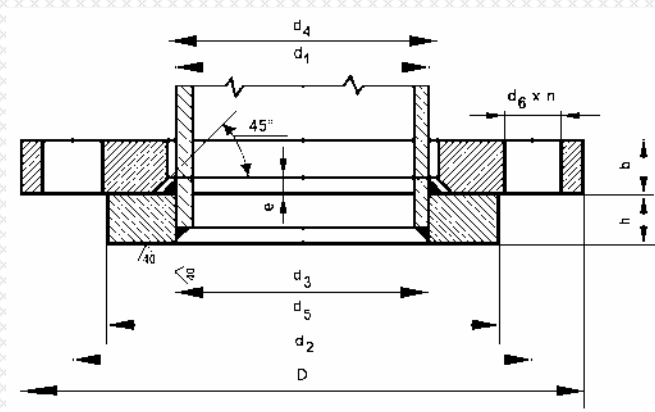

Alkalmazási terület:

Csővezetékek összekötésére perempárként, illetve a nyomásfokozatnak megfelelő elzárószerkezetek ellenperemeként

Anyagminőség:

Megrendelés szerint
(Pl.: RSt 37.2, KO 36)

DN	d1	d4	D	b	e	d2	d6	n	d3	d5	h	kg karima	kg kötőgyűrű
10	17,2	19	90	14	3	60	14	4	17,7	40	10	0,599	0,087
15	21,3	24	95	14	3	65	14	4	22	45	10	0,689	0,105
20	26,9	30	105	14	3	75	14	4	27,6	58	12	0,806	0,203
25	33,7	36	115	16	4	85	14	4	34,4	68	12	1,11	0,276
32	42,4	46	140	16	4	100	18	4	43,1	78	12	1,64	0,343
40	48,3	54	150	16	4	110	18	4	49	88	12	1,86	0,426
50	60,3	65	165	16	5	125	18	4	61,1	102	14	2,20	0,618
65	76,1	81	185	16	5	145	18	4	77,1	122	14	2,62	0,786
80	88,9	94	200	18	5	160	18	8	90,3	138	16	3,32	1,10
100	114,3	119	220	18	5	180	18	8	115,9	158	16	3,67	1,31
125	139,7	145	250	18	5	210	18	8	141,6	188	18	4,54	1,96
150	168,3	173	285	18	5	240	22	8	170,5	212	18	5,60	2,18
200	219,1	225	340	20	5	295	22	8	221,8	268	20	7,46	3,10
250	273	279	395	22	5	350	22	12	276,2	320	22	10,3	4,22
300	323,9	329	445	26	5	400	22	12	327,6	370	22	14,0	4,85
350	355,6	362	505	28	6	460	22	16	359,7	430	22	18,5	6,71
400	406,4	413	565	32	6	515	26	16	411	482	24	25,0	8,28
500	508	517	670	38	6	620	26	20	513,6	585	26	37,0	11,5
600	610	618	780	44	7	725	30	20	616,6	685	26	56,3	15,6

M/V-IG

Ipari Szerelvényforgalmazó Kft.

H-2234 Maglód, Ady E. u. 25-39.

Tel./Fax: +36-29-325-133, -326-133

www.mvv.hu info@mvv.hu