

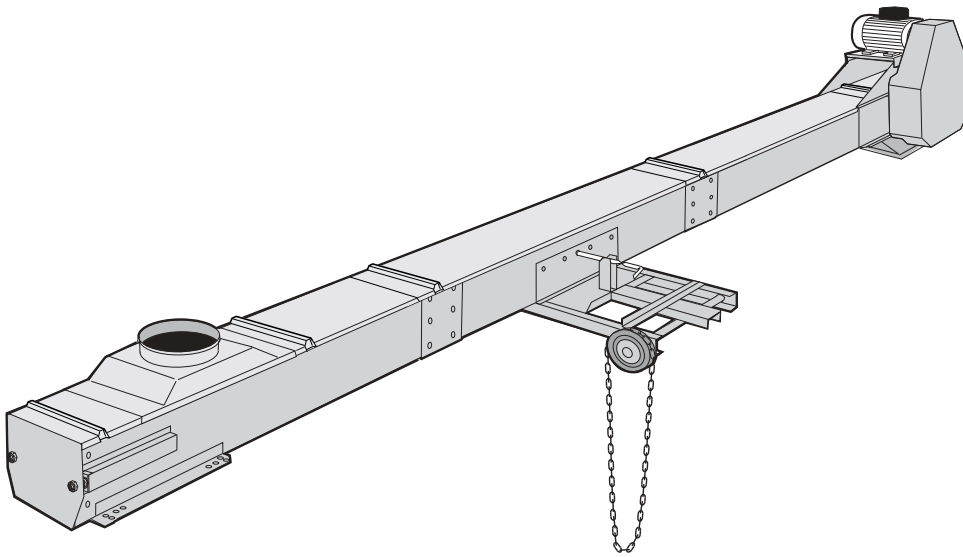

**SKANDIA
ELEVATOR**



Berendezéseink kültéri használatra készültek. Csak galvanizált acéllemezeket használunk, és az alkatrészeket kötőszegecsekkel és kötőcsavarokkal erősítjük össze, hogy a felületi réteg érintetlen maradjon. A szélek lehajlanak, a csatlakozások és varratok átfedésben vannak, és sok alkatrész domborított, hogy megakadályozza a víz beszivárgást. A legkitettebb csatlakozások gumicsíkokkal vagy szilikonnal vannak tömítve. Az L-sorozatba tartozó termékeket szezonálisan üzemelő üzemek számára tervezték.



KTF

A KTF felső szállítót kapacitás szempontjából arra tervezték, hogy Skandia serleges felvonóból a tárolósilókba szállítsa a terményt.

SZABVÁNY BERENDEZÉS:

- › Motor lánchajtóművel
- › Beömlés a feszítő rész számára
- › Kiömlés a hajtómű számára
- › Heveder feszítő a feszítő részben
- › Alsó tisztítónyílás a feszítő részben
- › Vezetősínek a visszafutó rédler lánchoz
- › Tartósan megkent csapágyak
- › Acél rédler lánc műanyag rédlerlapáttal

TARTOZÉKOK:

- › Esővédő tető a motorhoz
- › Közvetlen ráépítésű hajtómű motor tartóvázzal
- › Esővédő tető a hajtómű motorhoz
- › Torlódásgátló ajtó/szerelőnyílás biztonsági kapcsolóval
- › Csatlakozó idomok, tölcsepek és szelepek különböző igények kielégítésére
- › Kiömlő oldali tolózárfékek (egyes hajtómű változatokban)
- › Esővédő tető a kiömlő oldali tolózárhoz
- › Rédler lánc visszatérő serlegekkel
- › Rédler lánc kefe tisztító kaparó lapáttal
- › Drót vezető, max. 12 méter feszítáv



Torlódásgátló ajtó/szerelőnyílás biztonsági kapcsolóval.



Rédler lánc visszatérő serlegekkel.

**GALVANIZÁLT
ENERGIATAKARÉKOS
KÖNNYEN
SZERVIZELHETŐ
KOMPAKT
MEGBÍZHATÓ
KÖNNYEN
ÖSSZESZERELHETŐ**



**THE
LEADING
COMPANY**



Közvetlen ráépítésű hajtómű motor tartóvázzal.

KTF MÉRETÁBRA

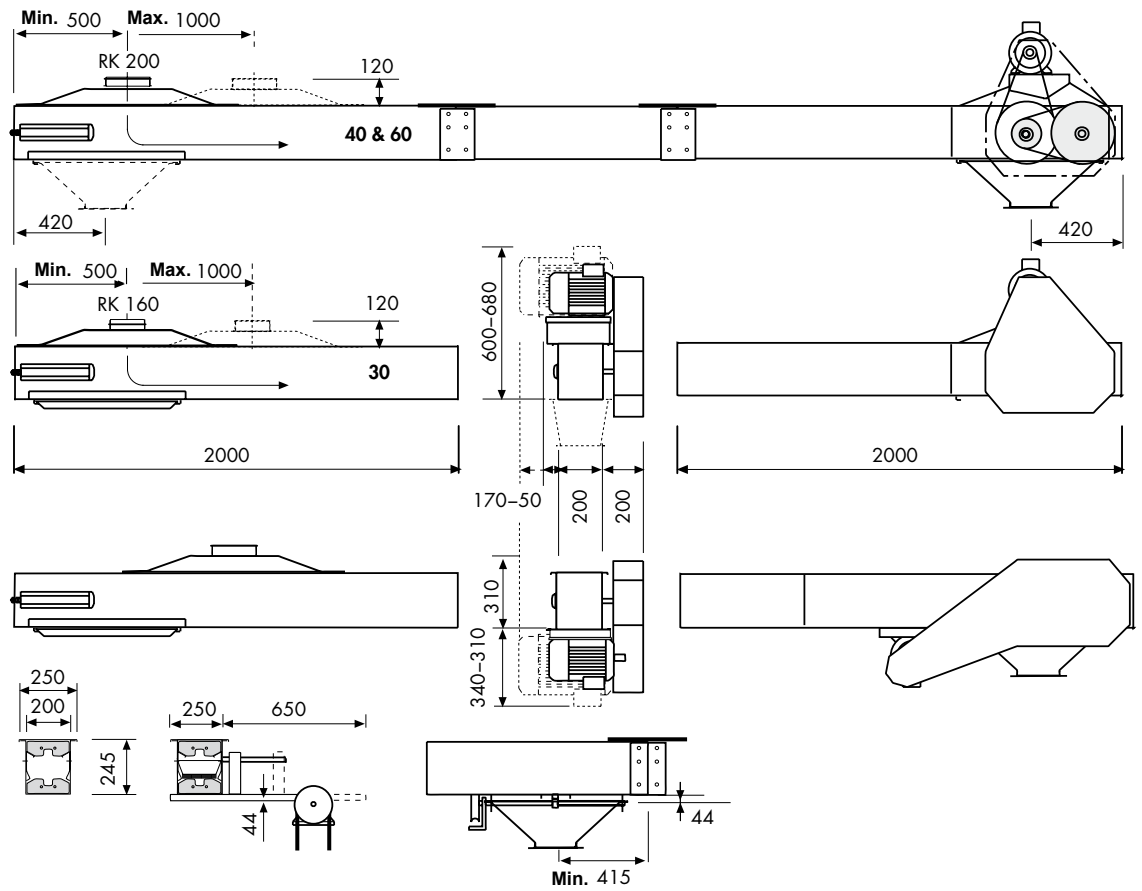

Minden rajz CAD formátumban rendelkezésre áll.

KTF FELSŐ LÁNCOS SZÁLLÍTÓ

		30 t/h	40 t/h	60 t/h
Kapacitás 750 kg/m ³	t/h	34	48	73
Kapacitás	m ³ /h	45	64	97
Sebesség	1/perc	75	106	159
Rédlerlác sebesség	m/s	0.46	0.65	0.98
Rédlerlác, típus		S45V		
Láncosztó/max. szakítószilárdság		mm/33 kN		
Kaparólapát, db/lác méter	db	3	4	6
Kaparó lapát, termény-		Műanyag (polietilén)		
Lánckerék, fogak		9		
Rédlerlác, szélesség/magasság	mm	200 (250)/245		
Lemezvastagság hajtómű/feszítő rész	mm	1.5 (2.0)		
Lemezvastagság rédlerlác	mm	1.5		
Lemezvastagság beömlő és kiömlő tölcsek	mm	1.25		
ATEX osztály (szabvány berendezés)		II 2D/0D		

