

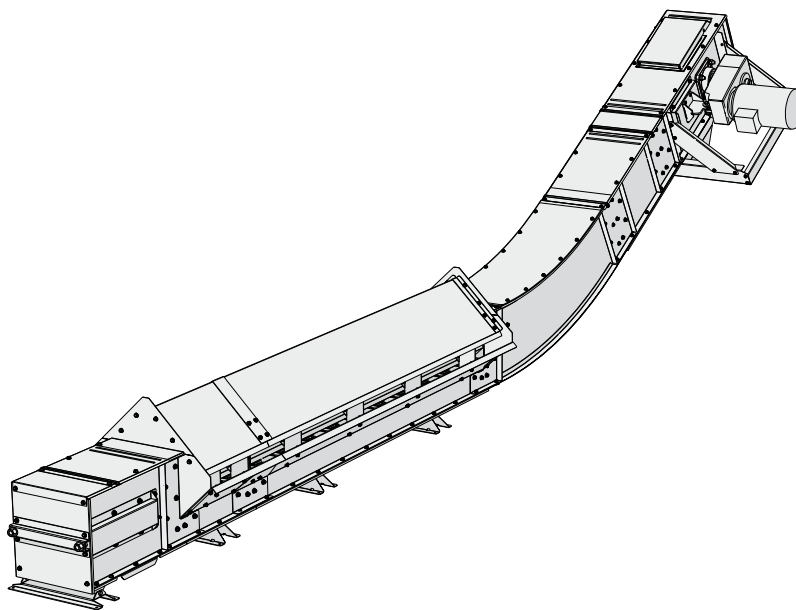

**SKANDIA
ELEVATOR**



Berendezéseink kültéri használatra készültek. Csak galvanizált acélelemeket használunk, és az alkatrészeket kötőszegecsekkel és kötőcsavarokkal erősítjük össze, hogy a felületi réteg érintetlen maradjon. A szélek lehajlanak, a csatlakozások és varratok átfedésben vannak, és sok alkatrész domborított, hogy megakadályozza a víz beszivárgást. A legkitettebb csatlakozások gumicsikkokkal vagy szilikonnal vannak tömítve. Az I-LINE-ba tartozó termékeket egész évben folyamatosan működő üzemek számára tervezték.

KTIG

A KTIG garatrédler kapacitás szempontjából arra tervezték, hogy a terményt a betöltő garatból a Skandia felvonóhoz szállítsa. 15°-os, 30°-os vagy 45°-os dőlésűre szerelhető össze. A garatos tag önszabályozó, ami megelőzi a túltöltést.

SZABVÁNY BERENDEZÉS:

- › Torlódásgátló ajtó/szerelőnyílás biztonsági kapcsolóval
- › Közvetlen ráépítésű hajtómű motor tartóval
- › Kiömlő garat a hajtómű számára
- › Önszabályozó garatos tagok
- › Rédler lánc, a különleges tisztaság érdekében változtatható homloklappal
- › Alsó tisztítónyílás a feszítő részben
- › Alsó tisztítónyílás az íves tagban
- › Köztes rédleraljok sima csuklótagokkal
- › Tartósan megkent csapágyak
- › Acél rédler lánc és rédlerlapát, PE (polyethylene) rédlerlapát burkolattal

TARTOZÉKOK:

- › Esővédő tető a hajtómű motorhoz
- › Csatlakozó idomok, tölcserék és szelepek különböző igények kielégítésére



Torlódásgátló ajtó/
szerelőnyílás
biztonsági kapcsolóval.

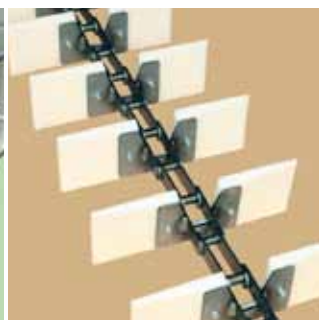

Acél rédler lánc
és rédlerlapát,
PE (polyethylen)
rédlerlapát burkolattal.

**GALVANIZÁLT
ENERGIATAKARÉKOS
KÖNNYEN
SZERVIZELHETŐ
KOMPAKT
MEGBÍZHATÓ
KÖNNYEN
ÖSSZESZERELHETŐ**



**THE
LEADING
COMPANY**



Önszabályozó garatos
tag.

KTIG MÉRETÁBRA

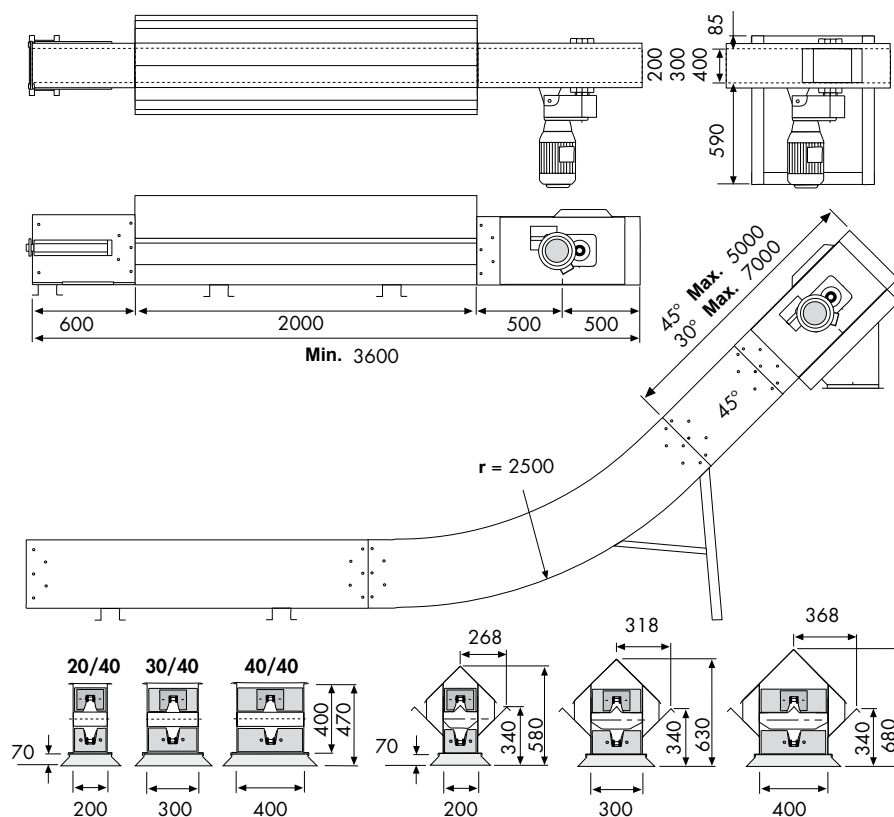

Minden rajz CAD formátumban rendelkezésre áll.

KTIG GARATRÉDLER

		20/40 40 t/h	20/40 60 t/h	30/40 80 t/h	40/40 100 t/h	40/40 120 t/h
Kapacitás 750 kg/m ³	t/h	40-42	54-57	77-83	91-97	113-118
Kapacitás	m ³ /h	53-56	72-76	103-111	121-129	151-157
Sebesség	1/perc	43-45	58-61	54-58	47-50	58-61
Rédlerlánc sebesség	m/s	0.57-0.60	0.77-0.81	0.72-0.77	0.63-0.67	0.77-0.81
Rédlerlánc, típus		M80				
Láncoztó/max. szakítószilárdság		100 mm/80 kN				
Lánckerék, fogak	db	8				
Kaparó lapát, termény-		Műanyag				
Rédlertag, szélesség/magasság	mm	200/400		300/400	400/400	
Lemezvastagság hajtómű, rédler oldalsó takarólemez/rédleralj	mm	5.0/2.5				
Feszítő rész/rédlertag, rédler oldalsó takaról./rédler. lemez vastagság	mm	2.0/2.5				
Beömlő és kiömlő tölcsek	mm	3.0/□180		3.0/□250		3.0/□300
ATEX osztály (szabvány berendezés)		II 2D/0D				

