



**SKANDIA
ELEVATOR**



Berendezéseink kültéri használatra készültek. Csak galvanizált acéllemezeket használunk, és az alkatrészeket kötőszegecsekkel és kötőcsavarokkal erősítjük össze, hogy a felületi réteg érintetlen maradjon. A szélek lehajlanak, a csatlakozások és varratok átfedésben vannak, és sok alkatrész domborított, hogy megakadályozza a víz beszivárgást. A legkitettebb csatlakozások gumicsíkokkal vagy szilikonnal vannak tömítve. Az I-LINE-ba tartozó termékeket egész évben folyamatosan működő üzemek számára tervezték.

SEI 50/18

Az SEI 50/18 serleges felvonót kapacitás szempontjából arra tervezték, hogy a terményt a Skandia garatrédlerből/alsó szállítóból a Skandia felső szállítóba felemelje. A felfelé vagy lefelé oldal azonos kapacitással tárolható be.

SZABVÁNY BERENDEZÉS:

- › Közvetlen ráépítésű hajtómű motor tartóvázzal
- › Visszafutás-gátló és felvonó kapcsoló
- › Extra koptatólemez a felvonó védőburkolatban és a kiömlő csőrnél
- › Leszerelhető felvonó védőburkolat
- › Öntisztító felvonó dob a fejben és a lábban
- › Heveder irányba állító eszköz a fejben és a lábban
- › Hevederfeszítő a lábban
- › Ellenőrző nyílás a felvonó szárban és tisztító nyílás a láb mindkét oldalán.
- › Tömítő lemez a beömlő nyíláshoz
- › Antisztatikus serlegheveder és acél serlegek

TARTOZÉKOK:

- › Esővédő tető a hajtómű motorhoz
- › Indukciós heveder oldalfutás érzékelő
- › Robbanásvédő panel
- › Csatlakozó idomok, beömlő tölcsepek és szelepek különböző igények kielégítésére
- › Beömlő oldali tolózárr (egyes hajtómű változatoknál)
- › Mag talp magas lábbal és biztonsági kapcsolóval ellátott alsó tisztító tolózárral
- › Felvonó szár két ellenőrző nyílással, az egyik kémlelő üveggel
- › Felvonó védőburkolat aspiráció csatlakozással
- › Két különböző változatú szervizpadozat, létra biztonsági kampók és pihenő padozat
- › Olaj, zsír és hőmérséklet álló serlegheveder
- › Műanyag serlegek

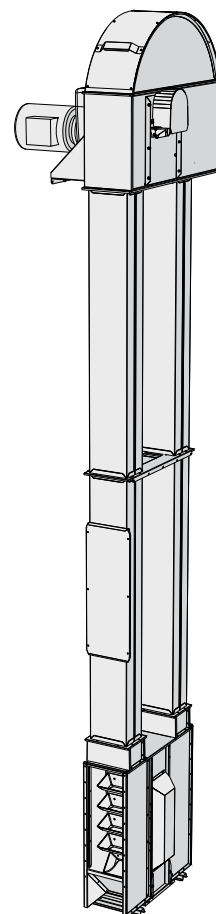

Antisztatikus serlegheveder acél serlegekkel.



Ellenőrző nyílás kémlelő üveggel.

**GALVANIZÁLT
ENERGIATAKARÉKOS
KÖNNYEN
SZERVIZELHETŐ
KOMPAKT
MEGBÍZHATÓ
KÖNNYEN
ÖSSZESZERELHETŐ**



**THE
LEADING
COMPANY**



Csatlakozó garat a láncos szállító és a felvonó közt.

SEI 50/18 MÉRETÁBRA

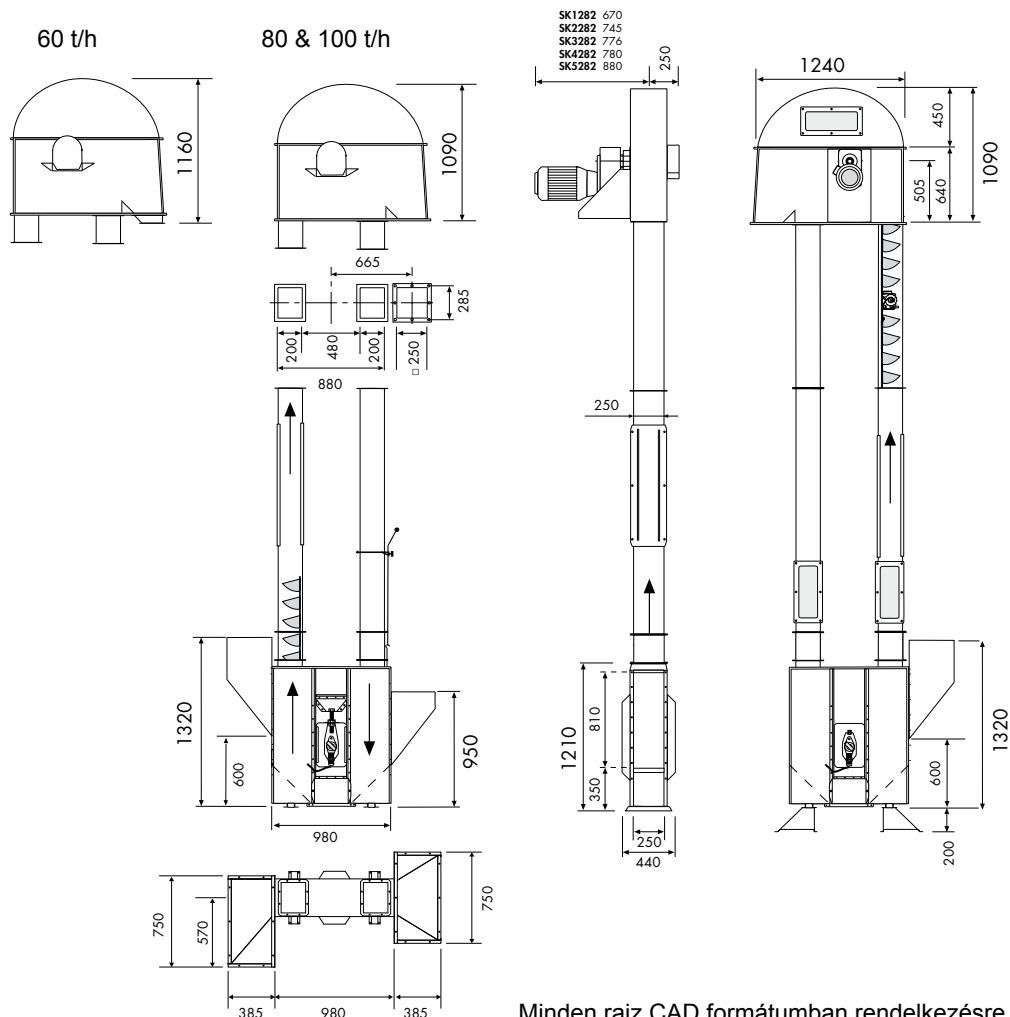

Minden rajz CAD formátumban rendelkezésre áll.

SEI SERLEGES FELVONÓ

		60 t/h	80 t/h	100 t/h
Kapacitás 750 kg/m ³	t/h	60	80	100
Kapacitás	m ³ /h	80	107	133
Sebesség/Hevedersebesség (névl.)	1/perc	118 1/perc/3.1 m/s		
Átfordító dob átmérő	mm	500		
Serlegmodell/Szélesség	Starco	180		
Max. serlegszám/heveder méter	db	11		
Serleg/heveder méter	db	5.4	7.2	9.0
Serleg térfogat, nettó/bruttó	liter	1.0/1.3		
Serleg anyagvastagsága	mm	1.5		
Heveder szélessége	mm	200		
Hevedertípus/szabvány		EP 630/4 (Antisztatikus)		
Felvonószár, szélesség/mélység	mm	250/200		
Lemezvastagság, fej/láb	mm	3.0		
Lemezvastagság, felvonó szárak	mm	1.5		
Lemezvastagság alternatíva, felvonó szárak	mm	2.0		
ATEX osztály (szabvány berendezés)		II 3D/0D		

